

**Министерство образования и науки Кыргызской Республики**

**Образовательное учреждение среднего профессионального образования  
«Медико-фармацевтический колледж №1»**



**ОТЧЕТ  
ПО САМООЦЕНКЕ  
ОБРАЗОВАТЕЛЬНОЙ ПРОГРАММЫ**

**СПЕЦИАЛЬНОСТЬ: 060109 «СЕСТРИНСКОЕ ДЕЛО»  
Квалификация-Медицинская сестра/Медицинский брат**

**представленной для аккредитации  
в агентство по аккредитации образовательных организаций и программ  
«Сапаттуу билим»**

**Отчет по самооценке рассмотрен и утвержден  
на заседании Педагогического совета**

**протокол № 6 от 20.04.2023г.**

**Дата представления отчета**

**\_\_\_\_\_ 2023г.**

## **СОДЕРЖАНИЕ**

### **ВВЕДЕНИЕ**

- 1 Информация о МФК№1.
- 1.1 Учредители и руководство МФК№1. Сведения о лицензировании
- 1.2 Миссия МФК№1
- 1.3 Стратегическая цель МФК№1
- 1.4 Задачи МФК№1
- 1.5 Преимущества и недостатки МФК№1
- 1.6 Организационная структура МФК№1
- 1.7 Вспомогательные структурные подразделения колледжа
- 1.8 Контингент студентов и ППС
- 1.9 Финансы и инвестиции
- 1.10 Перечень аккредитуемых образовательных программ
- 1.11 Данные об учебном плане аккредитуемой образовательной программы

### **2. Информация об образовательной программе 060109 «Сестринское дело» по итогам самооценки**

**Стандарт 1.** Политика в области обеспечения качества: цели, стратегия развития и процедуры обеспечения качества образовательной программы.

**Стандарт 2.** Утверждение, мониторинг, и периодическая оценка программ и присваиваемых квалификаций.

**Стандарт 3.** Оценка уровня знаний/компетенций студентов.

**Стандарт 4.** Студентоориентированное обучение.

**Стандарт 5.** Гарантия качества и компетентности преподавательского состава.

**Стандарт 6.** Учебные ресурсы и обеспечение студентов.

**Стандарт 7.** Информационная система, обеспечивающая эффективную реализацию образовательной программы

**Стандарт 8.** Информирование общественности.

## **ВВЕДЕНИЕ**

**Цель настоящего отчета** является – итоги самооценки предоставить для проведения внешней экспертизы качества образования образовательной программы подготовки специалистов по направлению 060109 «Сестринское дело» Медико-фармацевтического колледжа №1(МФК№1) к независимой аккредитации, а также внутренняя оценка соответствия деятельности колледжа по специальности «Сестринское дело», согласно стандартам и критериям программной аккредитации и соответствия предоставляемых образовательных услуг требованиям ГОС.

### **Отчет по самооценке для направления «Сестринское дело» состоит из двух частей:**

В Первой части представлена краткая информация о Медико-фармацевтическом колледже №1 (МФК№1);

Во второй части-детальная информация об ОП «Сестринское дело», соответствие Образовательной программы критериям качества образования.

Отчет по самообследованию был подготовлен рабочей группой, обсужден на педагогическом совете МФК№1, представлен для рассмотрения Внутренней комиссии, где было принято решение об их готовности и передаче Аккредитационному агентству «Сапаттуу Билим» для проведения процедуры независимой аккредитации.

### **Основные задачи:**

1. Анализ деятельности МФК№1 по реализации образовательных программ по специальности 060109 «Сестринское дело» МФК№1;
2. Анализ состояния учебной, учебно-методической, организационно-воспитательной деятельности, кадрового потенциала, материально-технической базы, библиотечного и информационного обеспечения учебного процесса в МФК№1;
3. Внедрение в учебный процесс инновационных технологий обучения

В настоящем отчете по самооценке использованы следующие сокращения:

<b>СПО</b>	Среднее профессиональное образование;
<b>МФК№1</b>	Медико-фармацевтический колледж№1;
<b>МОиН КР</b>	Министерство образования и науки Кыргызской Республики;
<b>МЗ КР</b>	Министерство здравоохранения КР
<b>ПЦК</b>	Предметно-цикловая комиссия
<b>ОП</b>	Образовательная программа;
<b>ООП</b>	Основная образовательная программа;
<b>ПС</b>	Педагогический совет.
<b>ГАК</b>	Государственная аттестационная комиссия;
<b>ГОС</b>	Государственный образовательный стандарт;
<b>ГЭК</b>	Государственная экзаменационная комиссия;
<b>ИК</b>	Инструментальные компетенции;
<b>ОК</b>	Общенаучные компетенции;
<b>ПК</b>	Профессиональные компетенции;
<b>ППС</b>	Профессорско-преподавательский состав;
<b>РО</b>	Результаты обучения;
<b>РУП</b>	Рабочий учебный план;
<b>СЛК</b>	Социально-личностные и общекультурные компетенции;
<b>ФОС</b>	Фонд оценочных средств.
<b>УМК</b>	Учебно-методический комплекс;
<b>УМКД</b>	Учебно-методический комплекс дисциплины
<b>УП</b>	Учебный план
<b>ПД</b>	Профилирующие дисциплины
<b>УСК</b>	Учебно-симуляционный кабинет
<b>ООД</b>	Общеобразовательные дисциплины
<b>ТУП</b>	Типовой учебный план
<b>СД</b>	Сестринское дело

**1. Информация о МФК№1.**

**2. Полное наименование образовательного учреждения в соответствии с Уставом колледжа: на государственном языке:**

«№1 Медико – фармацевтикалык колледж» орто кесиптик билим беруу мекемеси.

**на официальном языке:** Учреждение «Образовательное учреждение среднего профессионального образования «Медико - фармацевтический колледж №1».

Сокращенное наименование Колледжа: У-Е «ОУ СПО «Медико - фармацевтический колледж №1»».

На кыргызском ««№1 Медико – фармацевтикалык колледж» ОКББМ» м-е.

**Сокращенное наименование:** ОУ СПО «МФК№1».

**1.1. Учредители и руководство МФК№1. Сведения о лицензировании ОП Медико-фармацевтического колледжа №1.**

**Почтовый адрес учебного заведения (УЗ), телефоны, факс, e-mail, веб-сайт.**

Юридический адрес: Кыргызская Республика, г. Бишкек, ул. Панфилова 2

Телефоны: +996 500734040, Факс: +996 505 754705, E-mail: info@ mfk.kg

веб-сайт:<https://mfk1.kg/>

**Организационно-правовая форма:** образовательное учреждение.

**Форма собственности** - частная.

**Учредители:** Собственниками и учредителями МФК№1 являются:

-гражданин Кыргызской Республики, Меркибаев Кубат Джекшенбекович-14.09.1979 года рождения, паспорт № ID 0824972 выдан МКК 218081 от 25.07.2018 года, проживающий по адресу: Кыргызская Республика, Чуйская область, Аламудунский район, село Лебединовка ж/м Кырман ул.Достук 39. .

- гражданка Акынбекова Наргиза Болотовна 16.05.1986 года рождения,

паспортные данные № ID 0983146 выдан МКК 218011 от 11.12.2018 проживающая по адресу: Кыргызская Республика, Чуйская область, Аламудунский район, село Лебединовка ж/м Кырман ул.Достук 39 ,

- гражданин Кошалиев Марат Садыбакасович 03.08.1983 года рождения,

паспортные данные № ID 0185110 выдан МКК 211041 от 22.08.2017 проживающая по адресу: Кыргызская Республика г.Бишкек мкр. Учкун дом12 кв.35.

(Приложение №1. Свидетельство) <https://cloud.mail.ru/public/LYYR/E2gGtfycc>

**Директор** – Нурманбетова Мухтабар Юсупжановна, E-mail:  
[mukhtabar.nur@gmail.com](mailto:mukhtabar.nur@gmail.com)

Телефоны: +996 555 754 705, +996 505 754 705

**Организационно-правовая форма ОУ СПО «МФК№1».**

Устав утвержден 19-июля 2022г. Решением Учредителей образовательного учреждения среднего профессионального образования «Медико-фармацевтический колледж №1». (Приложение №2. Устав МФК№1) <https://cloud.mail.ru/public/jYQ2/91Pd85Hg7>

**Данные об организационно-правовой форме учебного заведения**

МФК№1 имеет свидетельство о государственной перерегистрации, регистрационный номер 207829-3301-У-е, код ОКПО 31551082, идентификационный номер 01907202210066, выданный 25 августа 2022 года, г. Бишкек. Дата первичной регистрации 19.07.2022г.

(Приложение №1. Свидетельство МФК№1) <https://cloud.mail.ru/public/LYYR/E2gGtfyc>

ОУ СПО «Медико-фармацевтический колледж №1» является негосударственным образовательным учреждением среднего профессионального образования, осуществляющий профессиональную подготовку специалистов со средним медицинским и фармацевтическим образованием в соответствии с Законодательством Кыргызской Республики, регулирующим деятельность ОО СПО Кыргызской Республики и другими правовыми нормативными актами КР, регламентирующими образовательную деятельность и Уставом МФК№1.

ОУ СПО «Медико-фармацевтический колледж №1» является юридическим лицом, имеет самостоятельный баланс, эмблему, печать, штамп и бланки со своим наименованием, имеет расчетные и иные счета в национальной и иностранной валюте в банковских и других кредитных учреждениях Кыргызской Республики, имеет право от своего имени, в порядке, предусмотренном Уставом, заключать договора, приобретать и осуществлять имущественные и личные неимущественные права.

**Данные о лицензиях на образовательные программы (прилагаются копии лицензий и их приложений)**

Лицензия МОиНКР на право ОУ СПО «МФК№1» ведения образовательной деятельности в сфере среднего профессионального образования №LS 220001732 регистрационный номер № С2022-0008 от 2 сентября 2022 года по специальностям:

**Таблица №1**

<b>№</b>	<b>Специальность</b>	<b>Шифр</b>	<b>Квалификация</b>	<b>Срок обучения</b>	<b>Форма обучения</b>
1	«Сестринское дело»	060109	Медицинская сестра/Медицинский брат	2 года 10 месяцев на базе среднего общего образования	очная
2	«Фармация»	060108	Фармацевт	2 года 10 месяцев на базе среднего общего образования	очная
3	«Лечебное дело»	060101	Фельдшер	3 года 6 месяцев на базе среднего общего образования	очная

**Основание для предоставления права на ведение образовательной деятельности:**

Приказ Министерства образования и науки Кыргызской Республики №1670/1 от 02.09.2022г. протокол №16-4 от 30.08.2022г.

(Приложение №3. Лицензия МФК№1) <https://cloud.mail.ru/public/gtEy/fuAc6ZYdb>

**Данные об аккредитации образовательных программ учебного заведения -ОУ СПО «МФК№1» аккредитацию не проходили.**

**Данные о наградах, полученных учебным заведением. Не получали.**

**Данные о членстве учебного заведения в различных организациях (прилагаются копии соответствующих документов):**

- Ассоциация медицинских колледжей Кыргызской Республики.

## **1.2. Миссия МФК№1**

Создание конкурентоспособной образовательной организации среднего профессионального образования, обеспечивающего качественное и доступное образование для подготовки квалифицированных и компетентных специалистов среднего звена организации здравоохранения, способных к осуществлению самостоятельной деятельности по предоставлению качественной медико-профилактической помощи, свободно владеющих своей специальностью, способных к эффективной работе на уровне мировых стандартов. Миссия МФК№1 обсуждена на заседании ПС МФК№1 и утверждена протоколом ПС №1 от 02.09.2022г.

(Приложение №4. Миссия МФК№1) <https://cloud.mail.ru/public/jG1k/kx31SvvD1>

## **1.3. Стратегическая цель МФК№1**

Подготовка квалифицированных и компетентных специалистов соответствующего уровня и профиля, конкурентоспособных на рынке труда, свободно владеющих своей специальностью, способных к эффективной работе на уровне международных стандартов.

## **2.4. Задачи МФК№1:**

Удовлетворение потребностей личности в интеллектуальном, культурном и нравственном развитии посредством получения среднего профессионального медицинского и фармацевтического образования и квалификации по выбранной специальности;

1. обеспечение системы здравоохранения квалифицированными специалистами со средним медицинским образованием;
2. постоянное совершенствование качества подготовки специалистов с учетом приоритетных стратегических направлений в системе здравоохранения и образования;
3. формирование у студентов гражданской позиции и трудолюбия, развитие ответственности, творческой активности, сохранение и приумножение нравственных и культурных ценностей общества;
4. повышение квалификации, профессиональная переподготовка и сертификация специалистов среднего медицинского и фармацевтического звена и других видов обучения, а также подготовка кадров кассовой квалификации;
5. организация и проведение методических, исследовательских, научно-методических и поисковых работ, выставок, конкурсов;
6. внедрение инновационных технологий в образовательный процесс;



7. удовлетворение потребностей граждан в получении знаний о новейших достижениях в соответствующих отраслях науки и техники, передовом отечественном и зарубежном опыте;

8. организация и проведение семинаров, конференций, лекций, в том числе с участием иностранных фирм;

9. оказание информационных услуг;

10. издание учебных пособий и учебно-методических материалов, обеспечение медицинских и аптечных учреждений, юридических и физических лиц средствами учебно-методического назначения;

11. продуктивное применение современных образовательных технологий и методов активного обучения в соответствии с требованиями ГОС СПО;

12. реализация и эффективное использование симуляционных технологий в соответствии с требованиями ГОС стандартов процедуры первичной аккредитации выпускников в образовательном процессе;

13. активизация самостоятельной работы студентов посредством их вовлечения в исследовательскую, проектную, творческую деятельность;

14. развитие системы менеджмента качества образования;

15. развитие социального партнерства с учреждениями системы здравоохранения и с общеобразовательными организациями г. Бишкека;

Задачи МФК№1 обсуждены на педагогическом совете колледжа.

### **Стратегический план развития МФК№1 на 2022-2027 годы:**

1. Укрепление материально-технической базы МФК №1;

2. Выработка стратегии по улучшению управления человеческими ресурсами (количественный и качественный состав ППС, внедрить систему непрерывного повышения профессионального уровня ППС);

3. Подготовка высококвалифицированных специалистов, расширение партнерских связей с организациями;

4. Обеспечение дальнейшего становления системы управления качественного образования;

5. Удовлетворение запросов стейкхолдеров и потребителей образовательных услуг в качестве профессиональной подготовке в соответствии с требованиями рынка труда;

6. Изучение потребностей рынка трудовых ресурсов с целью выявления возможных направлений подготовки для открытия новых специальностей;

7. Разработка и внедрение ОО автоматизированной системы управления (АСУ).

Стратегический план колледжа разработан и обсужден на Педагогическом совете МФК№1 и утвержден директором протокол №1, от 03.09.2022г.

## 1.5. Преимущества и недостатки МФК №1

### Преимущества колледжа:

1. Постоянное улучшение социальной инфраструктуры колледжа;
2. Удобное расположение колледжа;
3. Материально-техническая и лабораторная база;
4. Высококвалифицированный преподавательский состав;
5. Доступная электронная-информационная библиотека;
6. Тесная связь со стейкхолдерами;
7. Академическая мобильность студентов и преподавателей;

### Недостатки колледжа:

1. Недостаточное количество специальной литературы
2. Недостаточное количество ППС по узким дисциплинам
3. Отсутствие собственной столовой.

### Рекомендации на улучшение:

1. Укрепление кадрового потенциала;
2. Укрепление контингента студентов;
3. Привлечение штатных преподавателей;
4. Укрепление материально-технической базы колледжа.

## 1.6. Организационная структура МФК №1

(Рисунок № 1)



В структуру МФК№1 входят:

**Высший орган:** Учредители МФК№1. Формами со управления Колледжем являются общее собрание учредителей, директор, заместитель директора. Порядок выбора органов соуправления и их компетенция, разграничения полномочий между советом и руководителем образовательной организации определяются настоящим Уставом и законодательством Кыргызской Республики

**Педагогический совет** - форма коллегиального управления МФК№1, одной из основных целей которой является создание необходимых условий для обучающихся и ППС колледжа с целью успешной реализации профессиональных учебных программ.

**Учебно-методический совет** – осуществляет координацию учебно-методической деятельности структурных подразделений МФК№1.

**Студенческий Совет**- представительный коллегиальный орган студенческого самоуправления МФК№1, деятельность которого направлена на участие обучающихся в управлении образовательным процессом, решение важных вопросов жизнедеятельности студенческой молодежи, развитие ее социальной активности, поддержку и реализацию социальных инициатив.

**Приложение №5 Схема организационной структуры.**

<https://cloud.mail.ru/public/t9d7/9prREzoy5>

### **1.7. Вспомогательные структурные подразделения колледжа**

Инфраструктура МФК№1 размещается в центре города Бишкек. В учебном корпусе имеются:

- библиотека с читальным залом на 25 посадочных мест
- 15 аудиторий
- 2 компьютерных класса
- учебно-тренажерный кабинет
  
- аптека
- медпункт
- отдел информационно-технического обеспечения

Внутренняя организационная структура колледжа не статична и по мере роста, расширения услуг и развития системы управления, претерпевает необходимые изменения и дополнения

## Сайт МФК№1

Официальный веб-сайт МФК №1 <https://mfk1.kg/> является одним из важнейших инструментов коммуникаций и формирования имиджа колледжа. На сайте МФК№1 размещены материалы, раскрывающие содержание миссии колледжа, цели и задачи колледжа. Ежегодно обновляются цели по улучшению качества образования и управлению качеством образовательных процессов. Сегодняшний сайт МФК№1 призван дать полную и объективную информацию об колледже, и отличается от многих других сайтов простотой и оперативностью.

### 1.8. Контингент студентов и ПС в 2022-2023-учебном году:

1. Контингент студентов по курсам отражен в Таблице 2.

Таблица 2. Контингент студентов МФК№1 по специальности «Сестринское дело», «Фармация», «Лечебное дело» в 2022-2023гг.

№	Полное наименование образовательных программ	Шифр образовательных программ	Количество студентов 1 курс	Количество студентов 2 курс	Количество студентов 3 курс	Всего
1	Сестринское дело	060109	21	40	31	92
2	Фармация	060108	26	53	79	158
3	Лечебное дело	060101	14	11	18	43
	ИТОГО		<b>61</b>	<b>104</b>	<b>128</b>	<b>293</b>

### Контингент ПС

Количественный и качественный состав профессорско-преподавательского состава за 2022-2023-учебный год. Всего 41 ПС, из них 30 преподавателей штатных, 11 совместителей.

Таблица 3. Количественный и качественный состав профессорско-преподавательского состава за 2022-2023-учебный год.

<b>МФК№1</b>	<b>Всего ИПС</b>	<b>штатных</b>	<b>Совместител и</b>	<b>% с. шт. преп.</b>	<b>% с. совм.</b>
<b>Естественно-гуманитарных дисциплин</b>	13	7	6	53,85%	46,15%
<b>Профессиональных дисциплин</b>	28	23	5	82,14%	17,86%
<b>Всего</b>				73,17%	26,83%

Приложение 6. Форма 4 МФК№1. <https://cloud.mail.ru/public/EwK5/vSn9ijBmU>

<https://cloud.mail.ru/public/16bA/fkzYb2Lzi>

<https://cloud.mail.ru/public/ks7f/xjg6ycWNH>

### **1.9. Финансы и инвестиции.**

МФК№1 находится на самофинансировании, бюджет формируется из оказания платных услуг на договорной основе, то есть оплаченных контрактов студентов и средств учредителя.

Доход от образовательной деятельности реинвестируется в колледж на затраты включая арендную плату за помещение и на увеличение расходов на заработную плату, по его усмотрению.

Колледж в пределах, имеющихся у него средств на оплату труда, самостоятельно определяет форму и систему оплаты труда, размер доплат и надбавок, премий и других выплат стимулирующего характера, а также размеры должностных окладов всех категории работников (без ограничения их предельных размеров), но не ниже установленные законодательством Кыргызской Республики. МФК№1 использует государственные тарифные ставки и оклады как минимальный оклад при обязательной дифференциации оплаты труда работников в зависимости от их квалификации и сложности условий и выполняемых работ, личного вклада каждого работника. Критерием при оценке эффективности работы педагогических кадров являются уровень знаний и умений студентов. •

Полученные средства распределяются следующим образом:

- заработная плата сотрудников, в том числе отчисления в соцфонд-40%;
- коммунальные услуги-0,9%;
- медоборудование и принадлежности-4%;
- приобретение учебной литературы, мебели, инвентарь-27%;
- аренда помещений-20%;
- персональные компьютеры и оргтехника-5%;
- услуги прочих организаций и специалистов-2,1%;
- материалы обеспечивающие учебный процесс-1%.

Финансовый отчет о доходах и расходах за 2022/2023 г. представлен в

Приложение 7. (Финансовый отчет). <https://cloud.mail.ru/public/qTCG/HdYmPUwRR>

**Таблица №4**

**1.10 ИНФОРМАЦИЯ ОБ ОБРАЗОВАТЕЛЬНЫХ ПРОГРАММАХ.**

№	Название и шифр образовательной программы	Квалификация	Нормативный срок обучения	Форма обучения	Сведения о пройденных аккредитациях
1	060109 «Сестринское дело»	Медицинская сестра/ Медицинский брат	2 года 10 месяцев на базе среднего общего образования	-очная	Аккредитация образовательной программы проводиться впервые.
2	060108 «Фармация»	Фармацевт	2 года 10 месяцев на базе среднего общего образования	очная	Аккредитация образовательной программы проводится впервые.
3	060101 «Лечебное дело»	Фельдшер	3 года 10 месяцев на базе среднего общего образования	-очная	Аккредитация образовательной программы проводиться впервые.

1.11 Данные об учебном плане аккредитуемой образовательной программы  
(прилагаются копии учебных планов)

Приложение 8. Копии учебных планов. <https://cloud.mail.ru/public/7fYP/Cig6qZBbT>

<https://cloud.mail.ru/public/nYdw/9XjVgEmH9>

Учебные планы по основной профессиональной образовательной программе специальности «Сестринское дело», «Фармация», «Лечебное дело» разработаны на основе:

- Постановление Правительства Кыргызской Республики №160 от 28 марта 2018 года «Об утверждении актов, регулирующих деятельность образовательных организаций СПО КР.

Раздел «Макет ГОС СПО КР»

- Типового учебного плана, утвержденный Управлением профессионального образования МОиНКРот и согласованный Управлением человеческими ресурсами и делопроизводства МЗ КР.

**Состав рабочих групп по проведению самооценки 060109 «Сестринское дело», 060108 «Фармация», 060101 «Лечебное дело»:**

На основании приказа директора МФК№1 Нурманбетовой М.Ю. за № 03-09-01 от 25.01.2023 года, в состав рабочих групп МФК№1, работающих по вопросам подготовки к аккредитации входят:

**Таблица №5**

**Члены комиссии по самооценке образовательной программы:**

Должность, ученая степень	Ф.И.О. члена рабочей группы	Контактный телефон
Руководитель рабочей группы Директор	М.Ю.Нурманбетова	+996 555 754 705
<b>Члены рабочей группы</b>		
Инспектор ОК	Ж.Э.Айылчиева	+996 555 504 677
Зам.директора по УВР	К.Н.Укубаева	+996 777 909 041
Методист	А.А.Алибаева	+996 500 734 040
Зав.практикой	Н.Б.Акынбекова	+996 557 088 151

Зав.ПЦК №1 Цикл общеклинических дисциплин	У.Т.Доуталиев	+996 771 303 097
Зав.ПЦК №2 Цикл общепрофессиональных дисциплин	А.С.Озонова	+996 773 377 379
Зав.ПЦК №3 Цикл общеобразовательных дисциплин	Д.С.Суералиева	+996 507 477 443
Преподаватель	А.Т.Кумушбекова	+996 708 396 999
Преподаватель	А.Н.Джусупбеков	+996 708 244 887
Преподаватель	А.К.Абдылдаева	+996 706 727 658
Главный бухгалтер	С.И.Некрасова	+996 554 043 580

Приложение 9. Приказ о создании рабочей группы.  
<https://cloud.mail.ru/public/ttMH/yZcGePgdC>

Отчет по самооценке для направления 060109 «Сестринское дело» состоит из двух частей: первая часть – краткую информацию о Медико-фармацевтическом колледже №1 (МФК №1) и во второй части представлена детальная информация об ОП «Сестринское дело», соответствие критериям качества образования.

Отчет по самооценке был подготовлен рабочей группой, обсужден на педагогическом совете МФК №1 протокол № 6 от 20.04.2023 г., где было принято решение об их готовности и передаче Аккредитационному агентству «Сапаттуу Билим» для проведения процедуры независимой аккредитации.

*Обсуждение критериев самооценки.* Критерии по самооценке обсуждены на заседании УМС МФК №1

Приложение 10 (Протокол №3 УМС от 22 февраля 2023г.

<https://cloud.mail.ru/public/tLBg/T7Jo7w6sy>

Самооценка программы по направлению 060109 «Сестринское дело» проводилась специально созданной комиссией для проведения анализа и определения соответствия требованиям государственных образовательных стандартов Кыргызской Республики и на основании приказа директора МФК №1 Нурманбетовой М.Ю. за №18/7 от 03.12.2023 г.

Приложение 11. Приказ о внутренней комиссии.

<https://cloud.mail.ru/public/382g/zneWRCHpH>



**Вторая часть-детальная информация об ОП «Сестринское дело», соответствие Образовательной программы критериям качества образования.**

## **СТАНДАРТ №1**

**Политика в области обеспечения качества: цели, стратегия развития и процедуры обеспечения качества образовательной программы.**

*Образовательная организация имеет политику по обеспечению качества, которая доступна общественности и является частью стратегического менеджмента. Политику по обеспечению качества разрабатывают и внедряют посредством соответствующих структур и процессов с привлечением внешних заинтересованных сторон.*

### **Критерии к стандарту 1:**

**1.1. Образовательная организация имеет видение, миссию и стратегию, которые разработаны и согласованы на основе анализа потребностей и ожиданий заинтересованных сторон и в соответствии с приоритетами устойчивого развития страны. Программа «Сестринское дело».**

Образовательная программа 060109 «Сестринское дело» имеет стратегию развития, в соответствии с целями и задачами Стратегического плана развития МФК№1.

**Миссия ОП «Сестринское дело»:** Создание конкурентоспособной образовательной организации среднего профессионального образования, обеспечивающего качественное и доступное образование для подготовки квалифицированных и компетентных специалистов среднего звена организации здравоохранения, способных к осуществлению самостоятельной деятельности по предоставлению качественной медико-профилактической помощи, свободно владеющих своей специальностью, способных к эффективной работе на уровне мировых стандартов. Миссия МФК№1 обсуждена на заседании ПС МФК№1 и утверждена протоколом ПС №1 от 02.09.2022г.

(Приложение №4. Миссия МФК№1)

**Стратегическая цель ОП «Сестринское дело» по развитию специальности -** подготовка квалифицированных и компетентных специалистов соответствующего уровня и профиля, конкурентоспособных на рынке труда, свободно владеющих своей специальностью, способных к эффективной работе на уровне международных стандартов.

Стратегия развития колледжа до 2027 года была разработана с учетом заявленной миссии. План реализации стратегии развития на 2022-2027 гг. предусматривает основные направления деятельности колледжа и является документом позволяющим с необходимой

полнотой зафиксировать основные цели и задачи направленные на повышение качества предоставляемых услуг.

**Стратегический план развития МФК№1 на 2022-2027 годы, которая определяет:**

1. Расширение границ деятельности ОУ СПО «МФК№1», выход и проникновение на новые рынки;
2. Стратегия по улучшению управления человеческими ресурсами ( количественный и качественный состав ППС, внедрить систему непрерывного повышения профессионального уровня ППС)
3. Подготовка высококвалифицированных специалистов, расширение партнерских связей с организациями;
4. Обеспечение дальнейшего становления системы управления качественного образования;
5. Удовлетворение запросов стейкхолдеров и потребителей образовательных услуг в качестве профессиональной подготовке в соответствии с требованиями рынка труда;
6. Изучение потребностей рынка трудовых ресурсов с целью выявления возможных направлений подготовки для открытия новых специальностей.
7. Укрепление материально-технической базы МФК №1;
8. Разработка и внедрение в ОО автоматизированной системы управления (АСУ)

Стратегический план колледжа разработан и обсужден на Педагогическом совете МФК№1 и утвержден директором, протокол №1, от 03.09.2022г.

Стратегия ОУ СПО «МФК№1», изначально была определена и отражена в основных документах: Устав учреждения, Положения структурных подразделений, План работы, ведущих мониторинг цели и задач по перспективному развитию. Периодически, проводится оценочный анализ развития и внедрения новых направлений в подготовке кадров.

**В долгосрочной перспективе, можно выделить следующие стратегии развития, также отвечая миссии образовательного учреждения:**

1. На практических занятиях активизировать внедрение проблемных методов обучения, где студент самостоятельно должен определить необходимый круг вопросов. Задача преподавателя состоит в организации способов активного взаимодействия студента с проблемно-представленным содержанием обучения, в ходе которого он приобщается к объективным противоречиям научного знания и способам их решения. Учится мыслить, творчески усваивать знания;

2. Непредвиденно быстрые темпы изменений в динамике обучения и передачи знаний, ставят новые оперативные задачи по диагностированию возможного развития подготовки кадров, внедрение в образовательный процесс новых инновационных технологий обучения.

3. Путем различных видов мониторинга обеспечить эффективную дислокацию дисциплин и последовательность их изучения и дать предложения по корректировке учебных планов и программ в МОиН КР и МЗ КР в комиссию по разработке нормативных документов;

4. Разработка и внедрение инновационных технологий в образовательном, воспитательном и научно-исследовательском процессах;

5. МФК№1 будет внимательно анализировать взгляды будущих выпускников и их позиции в профессиональном плане;

**Видение МФК№1**-формирование конкурентоспособной образовательной организации, удовлетворяющего современный рынок труда в различных секторах здравоохранения.

Миссия Программы 060109 «Сестринское дело» и стратегическая цель данной программы доведены до сведения заинтересованных лиц (размещены на сайте).

Оперативное руководство колледжем осуществляет директор МФК№1, который является председателем Педагогического совета МФК№1 и является лидером в реализации миссии и стремится, исходя из материальных возможностей, обеспечивать своих сотрудников поддержкой и соответствующими ресурсами.

При подготовке проекта миссии, целей, задач колледжа по развитию ОП «Сестринское дело» проанализированы основные результаты деятельности колледжа на период деятельности колледжа с целью выявления состояния и тенденций развития, а также причин успехов и недостатков в работе.

Осведомленность сотрудников программы «Сестринское дело» о миссии и стратегической цели колледжа начинается при приеме на работу. Стратегические цели МФК№1 и Программы ежегодно обсуждаются и утверждаются на Педагогическом совете.

Приложение 12. Протокол № 1 ПС МФК№1 от 03.09.2022 г.

<https://cloud.mail.ru/public/uRUE/FnMujcQuM>

Миссия, стратегическая цель вывешена на стенде в коридоре и размещена на сайте МФК№1 <https://mfk1.kg/> и используются в качестве основы для планирования по всем направлениям деятельности, постановке целей и задач на всех уровнях и составления детального плана мероприятий с учетом актуализации стратегии, целей, организационной

структуры колледжа. Информация доступна всем заинтересованным лицам (сотрудникам МФК№1, студентам, работодателям).

В основу определения миссии, целей и задач МФК№1 были заложены миссия, цели и задачи национальной системы образования, приведенные в Законах КР «Об образовании» (№ 92, от 30.04.2003 г) и «О стратегических направлениях развития системы образования в КР» (№ 201, от 23.03.2012 г.).

Приложение 13. Закон об образовании и Стратегические направления развития системы образования в КР. <https://cloud.mail.ru/public/ryqo/Y7LAcGJdF>

### **Критерий 1.1 выполняется**

**1.2. Медицинская организация образования имеет механизмы реализации политики и стратегии по всем направлениям деятельности, а также их регулярного анализа и корректировки с учетом настоящих и будущих потребностей и ожиданий всех заинтересованных сторон. Попечительский совет (другой аналогичный орган) образовательной организации вовлечен в процесс, отвечающий за образовательную политику и гарантию качества.**

Политика и стратегия реализуются по всем направлениям деятельности регулярно анализируются, и корректируются с учетом сегодняшних и будущих потребностей и ожиданий всех заинтересованных сторон, включая общество в целом. Совет учредителей МФК№1 вовлечен в процесс, отвечающий за образовательную политику и гарантию качества.

Информационную основу системы обеспечения качества подготовки специалистов составляет всесторонний мониторинг выполнения стратегических и текущих планов, образовательных целей, результатов обучения.

Цель мониторинга – оценка (самооценка) состояния и тенденций образовательного процесса на основе сравнения с лучшими достижениями отечественных СПУЗов, выявление отклонений в области качества подготовки студентов от стратегической цели, анализ причин отклонений. На основе полученной информации осуществляется выработка предложений руководству колледжа для реализации на всех уровнях управления действий, корректирующих и упреждающих появление несоответствующих результатов подготовки специалистов.

Мониторинг состояния и качества подготовки в МФК№1 организовывается по распоряжению директора и проводит учебно-методическая часть и ПЦК .

Основные методы мониторинга - анкетирование, тестирование, самооценка, выборочный опрос и др.

Полученные на основе мониторинга данные о состоянии деятельности колледжа в области обеспечения качества подготовки специалистов обобщаются учебно-

методической частью и рассматриваются на заседаниях Педагогического совета. После рассмотрения на педагогическом совете результаты публикуются на сайте учреждения.

На основе обобщенной и критически проанализированной информации директором МФК№1 принимаются решения по управлению результатами несоответствующей подготовки специалистов, совершенствованию организации образовательного процесса в колледже, организуется планирование, в обязательном порядке включающее планирование действий, корректирующих и предупреждающих появление ненадлежащих результатов подготовки специалистов.

Планирование корректирующих и предупреждающих действий включает:

- а) ранжирование выявленных проблем по их значимости;
- б) определение очередности их решения с учетом имеющихся возможностей;
- в) воздействие на характеристики процесса образования и его результаты.

Миссия, основные цели, стратегия обсуждены и утверждены ПС МФК№1. В ходе обсуждения с основными заинтересованными сторонами проведена коррекция формулировок миссии, задач и стратегии. Их основные положения и пункты обсуждались на Педагогическом совете.

Стратегические планы разработаны и осуществляются по трем направлениям деятельности колледжа. Политика гарантии качества реализуется на основании процессного подхода и системы управления качеством образовательной деятельности колледжа, внутренней системы оценки качества программного уровня (Сайт М Ф К № 1 : <https://mfk1.kg/>). На ежегодной основе проводится аудит качества всех учебных структур, других отделов и служб сопровождающих образовательный процесс.

Согласно положению о внутренней системе обеспечения качества образования в МФК№1 ответственный за качество образования и аккредитации (Алибаева А.А.) для пересмотра видения, миссии, стратегии и мониторинга их реализации с участием заинтересованных сторон проводит мероприятия используя следующие механизмы: круглый стол, опрос, анкетирование, мониторинг с участием студентов, стейкхолдеров. Для реализации планов по внедрению системы оценки качества профессионального образования запланировало следующее:

- Проведение внутреннего мониторинга качества обучения по всем дисциплинам общеобразовательного и профессионального блоков; мониторинга трудоустройства выпускников по специальности как показателя качества образовательных услуг; мониторинга удовлетворенности работодателей и населения доступностью и качеством

образовательных услуг.

- Разработка и реализация системы оценки качества образовательной деятельности педагогического коллектива.
- Разработка и совершенствование контрольно-оценочных средств УМК дисциплин, программ подготовки специалистов среднего звена в соответствии с модульно-компетентностным подходом ГОС СПО КР.
- Участие работодателей в экспертизе аттестационных материалов, критериев оценки и в процедурах промежуточной и итоговой государственной аттестации выпускников колледжа
- Создание нового поколения учебно-методических комплексов (УМК) для обеспечения образовательного процесса, отвечающего требованиям стандарта нового поколения.
- Развитие открытой системы информирования об образовательных услугах, обеспечивающих своевременное обновление, достоверность информации и доступность.
- Привлечение работодателей в качестве преподавателей , что позволило бы усилить адаптационный потенциал выпускников на современном рынке труда и повысить их шансы

на эффективное трудоустройство и становление профессиональной карьеры.

Приложение №14. Положение об отделе качества образования и аккредитации

<https://cloud.mail.ru/public/mPzA/D6QJvZ3qV>

(Приложение №15. Анкета работодателей)

<https://cloud.mail.ru/public/i16U/ce48gs9Vf>

В течении года был проведен соопросы студентов ( сайт МФК№1, анкетирование) «Преподаватель глазами студентов», на удовлетворение ППС по оценке качества образовательного процесса и программ.

Проект миссии, целей, задач колледжа по развитию ОП «Сестринское дело» был представлен для ознакомления и широкого обсуждения в отделении.

Миссия, цели и ожидаемые результаты отражают профессиональные стандарты среднего медицинского образования по специальностям, потребности и ожидания

заинтересованных лиц и регулярно пересматриваются на заседаниях методического совета Приложение №16. Протокол № 1 МС от 26.10.2022 г.

<https://cloud.mail.ru/public/CpNp/9YDohW4tG>

Стратегические направления отражены в планах работ ПС, УМС колледжа.

Приложение 17. План ПС и УМС МФК№1 <https://cloud.mail.ru/public/pH1T/GHEHtTZJJ>

Приложение 18. План УМС МФК№1 <https://cloud.mail.ru/public/zYYN/LevYESpTn>

## **Критерий 1.2 выполняется**

**1.3. Медицинская организация образования имеет доступный, ясный и согласованный свод правил и процедур, которые эффективно информируют персонал и другие заинтересованные стороны о согласованных принципах, стандартах и процессах, реализуемых в основных аспектах деятельности образовательной организации.**

Контроль и пересмотр системы обеспечения качества образования проводится при непосредственном участии как руководства, сотрудников, обучающихся(студентов), так и при непосредственном участии в этом процессе родителей и представителей практической медицины(работодателей). В состав Педагогического Совета МФК№1 приказом директора были введены родители студентов, студенты и представители организаций здравоохранения, при тесном сотрудничестве с которыми были разработаны и утверждены типовые положения, утверждены обновленные редакции правил внутреннего распорядка для работников и для студентов, утверждены функциональные обязанности для структурных подразделений колледжа.

Непосредственное руководство деятельностью МФК№1 осуществляется директором, который определяет основные стратегические направления развития ОУ СПО “МФК№1”, обеспечивает необходимое понимание и неуклонное проведение политики в области качества подготовки специалистов, повышения качества учебно – методической деятельности и воспитательной работы со студенческой молодежью.

Участие работодателей в реализации ГОС стандарта осуществляется через:

- систему договоров о проведении производственной и предквалификационной практик;
- проведение лекций, круглых столов, участие в работе студенческих конференций и дебатов;
- участие работодателей в ИГА выпускников;

Обратная связь МФК№1 с работодателями проводится по нескольким направлениям:

- посредством процедуры анкетирования - по итогам прохождения студентами производственной и предквалификационной практик с целью последующей корректировки и совершенствования учебного процесса;
- посредством проведения круглых столов;
- прием работодателями Итоговой Государственной Аттестации студентов.

Преподаватели образовательной программы ежегодно вносят свои предложения и рекомендации для улучшения качества образования на заседаниях педагогического совета и методического совета, в том числе по итогам ежегодного анкетирования в целях совершенствования образовательного процесса, по результатам взаимного посещения занятий .

По анкетированию студентов и заинтересованных сторон составлен план по улучшению качества образования в ОУ СПО “МФК№1”. При разработке плана учитывались предложения и пожелания заинтересованных сторон, а именно сотрудников организации здравоохранения (главные медицинские сестры и зам.директора , *образец анкеты прилагается*).

С целью улучшения обратной связи и качества образования запланировано:

- проведение представителями организаций здравоохранения гостевых лекций для студентов ;
- участие работодателей в работе Педагогического и методического совета МФК№1.

Миссия, цели, ожидаемые результаты отражены на сайте : <https://mfk1.kg/> и доступны всем категориям заинтересованных лиц развитию ОП «Сестринское дело».

В МФК№1 в апреле 2023г. был проведен «Круглый стол» совместно с социальными партнёрами, на котором обсуждались итоги реализации миссии и стратегии. (Приложение №19. Протокол заседания круглого стола от 28.04.2023 г.)

<https://cloud.mail.ru/public/Gxw1/u6ZgGT5AS>

Осведомленность сотрудников МФК№1 о миссии и стратегической цели колледжа по развитию ОП «Сестринское дело» начинается при приеме на работу.

При приеме на работу сотруднику выдаются на ознакомление:

- должностная инструкция;
  - инструкция внутреннего распорядка;
  - информационный лист, где подробно описано миссия и стратегии развития МФК№1;
- (Приложение № 20. Должностные инструкции. <https://cloud.mail.ru/public/aDyp/icfCaFCVy>



Приложение №21. Инструкция внутреннего распорядка.)

<https://cloud.mail.ru/public/CF7W/4HcdeHG5v>

### Критерий 1.3. выполняется

**1.4. Медицинская организация образования разрабатывает и внедряет стратегию по постоянному повышению качества совместно с заинтересованными сторонами и сектором здравоохранения.**

Программа «Сестринское дело» имеет стратегический план развития, в котором предусмотрены составления договоров с государственными и частными стейкхолдерами и представлено в **Таблице №6**

№	Стейкхолдеры	Руководитель	Адрес
1	Центр семейной медицины №10	Назиралиев Р.Т.	Г.Бишкек, ул.Свободная ,9
2	Республиканская клиническая инфекционная больница	Алиев Г.К.	Г.Бишкек, ул.Толстого ,70
3	Национальный центр онкологии и гематологии	Султангазиева Б.Б.	Г.Бишкек, ул.Ахунбаева,92
4	Эсен-клиник	Ибраимкулова Н.Ш.	Г.Бишкек, ул.Островского, 70
5	Перинатальный центр	Марипова Ж.А.	Г.Бишкек, ул. Суеркулова 1А
6	Реабилитационный центр «MEDCARE»	Калпаева И.Д.	Г.Бишкек, ул.Эгенбаева, 103
7	Клинический родильный дом №2	Керималы кызы Майрамкан	Г.Бишкек, Московская 225/1
8	Частная клиника «ПОЛИ-КЛИНИКА»	Уркумбаева А.Д.	Иссык-Атинский район, с.Новопокровка, ул.Ленина, 153
9	Предприятие Нижнесерафимовский дом	Муканбаева С.С.	Иссык-Атинский район, с.Нижняя

	интернат для престарелых и инвалидов		Серафимовка
10	Городская детская клиника скорой помощи клиническая больница скорой медицинской помощи	Маманов А.А.	Г.Бишкек, ул.Байтик Баатыра 8А

на предмет прохождения практики и на трудоустройство. Регулярно раз в год проводится опрос указанных работодателей на предмет изучения спроса на средний медицинский персонал.

Программа “Сестринское дело” предусматривает УПП в количестве 60 часов, что соответствует 2 кредитам в течении 2-х недель для студентов первого курса во втором семестре для получения первичных профессиональных навыков.

На втором курсе количество часов-180 ч. Что составляет 6 кредитов- УПП по уходу за больными в акушерстве и инфекции , в также отработка навыков в качестве медицинской сестры по уходу за больными в терапии, педиатрии и хирургии.

На 3 курсе-в конце пятого семестра на УПП отведено по учебному плану 120 ч.-4 кредита, УПП по профилю специальности.

Предквалификационная итоговая практика составляет 180 часов -6 кредитов, в течении 6 недель. Во время прохождения УПП и предквалификационных практик студенты ведут дневники по разработанным макетам в соответствии с программами производственных практик. По окончании практики студенты сдают отчеты о проделанной работе.

Имеются договора со стейкхолдерами, для проведения вышеуказанных УПП. УПП проводятся согласно графику учебного процесса по учебному плану.

#### **Критерий 1.4 выполняется**

**1.5. Медицинская организация образования имеет инфраструктуру для эффективной внутренней системы обеспечения качества (соответствующую структуру, ответственных лиц и др.).**

**Образовательная организация регулярно проводит внутренний аудит качества и мероприятия по самооценке, мониторинг соответствия политике, нормам и инструкциям, утвержденным стандартам качества страны, 5 уровню НРК.**

Управление системой обеспечения качества деятельности образовательной организации основывается на четком определении функций всех должностных лиц, сотрудников и их взаимосвязи при выполнении своих функций, включая ответственности и полномочия. Эта функция по распределению ответственности и полномочий относится

к основному виду деятельности руководства МФК№1 по управлению качеством образования, а также непосредственными организаторами и ответственными за деятельность по обеспечению гарантии качества образования в колледже является директор, зам.директора, методист в рамках своих должностных обязанностей, а также ППС.

В соответствии с Решением учредителя и в целях совершенствования системы управления МФК№1, повышения эффективности контроля и координации работы структурных подразделений, а также оказания им практической помощи ежегодно издается приказ директора, регламентирующий деятельность руководителей: «О создании комиссии по контролю качества образования». Данным приказом утверждаются распределение основных полномочий между ППС.

В организационную структуру системы обеспечения качества входят:

- директор колледжа;
- Педагогический совет;
- методический совет;
- предметно-цикловая комиссия;

Центральным звеном в управлении качеством, приеме всей информации, выработке решений и управлении колледжем принадлежит директору ОУ СПО «МФК№1» и замдиректору колледжа, которые в своей работе по обеспечению качества образования опираются, прежде всего, на педагогический совет, методический совет.

Выполняемые функции ключевых должностных лиц по качеству и подразделений, входящих в организационную структуру системы качества МФК№1, подчинены одной общей цели – обеспечению гарантии качества образовательного процесса.

МФК№1 придерживается следующих основных принципов системы управления качеством подготовки кадров:

- ориентация на работодателя;
- постоянное улучшение качества образования;
- лидерство руководителей;
- принятие решений, основанное на фактах;
- вовлечение работников;
- взаимовыгодные отношения с работодателями.

Мониторинг качества образования проводится несколькими способами:

1. Периодическое проведение среза знаний студентов.

2. Мониторинг качества образования так же ведется путем проведения анкетирования среди студентов и их родителей об их удовлетворенности образовательным процессом.

Обеспечение компетентным кадровым персоналом является главным приоритетом обеспечения качества образования. При приеме на работу ППС учитывается образование, научная степень, повышение квалификации, теоретический и практический опыт работы.

С целью обеспечения высококвалифицированным преподавательским составом студентов колледжа, при приеме на работу необходимо проводить индивидуальную аттестацию, а также аттестацию всего преподавательского состава, на котором рассматриваются все достижения и недостатки в работе преподавателей и принимаются меры по устранению недостатков в их работе.

В настоящее время с целью мониторинга качества образования введена штатная единица- менеджер по мониторингу качества образования.

Приложение 78/1 <https://cloud.mail.ru/public/mkBM/PEvzczD8c>

Менеджер по мониторингу качества образования является ответственным лицом за координацию деятельности структурных подразделений по разработке и внедрению в учебный процесс инновационных программ и технологий обучения. А также на нее возлагается ответственность за координацию деятельности структурных подразделений по разработке и внедрению в учебный процесс инновационных программ и технологий обучения является методист МФК№1, в обязанности которого возложены разработка документов для мониторинга системы менеджмента качества образования, контроль и управление процессом.

При составлении стратегического плана в целях улучшения результатов обучения проведено анкетирование работодателей, родителей и других заинтересованных сторон. По результатам анкетирования на следующий учебный год будут вноситься коррективы в цели обучения и результаты обучения.

Установленные цели МФК№1 и конечные результаты обучения по ОП «Сестринское дело» достигается путем организации учебного процесса по модульно-рейтинговой системе, что представляет собой действенный механизм непрерывного контроля уровня знаний и качественной оценки профессиональных навыков путем эффективного сотрудничества между медицинскими организациями здравоохранения и организациями образования.

Приложение 78/4 Результаты оценки анкетирования студентов по модульно рейтинговой системе и контроля уровня знаний <https://cloud.mail.ru/public/PF1g/mxC1fBMnd>

### Критерий 1.5 выполняется

№	Сильные стороны	Слабые стороны
1.	Образовательная организация четко сформулировала миссию, разработала на ее основе стратегические и текущие планы.	Слабо внедрены в учебный процесс инновационные технологии обучения;
2.	Учебно-программная документация: модель учебного плана, типовые рабочие учебные планы и программы, индивидуальные учебные планы соответствуют миссии и стратегическим целям, содержанию образовательной программы «Сестринское дело» для достижения цели.	Создание учебных и учебно-методических пособий требует доработки.
3.	МФК№1 имеет план регулярного пересмотра видения, миссии, стратегии по развитию ОП «Сестринское дело» с участием заинтересованных сторон.	
4.	Миссия и стратегические цели размещены на сайте <a href="https://mfk1.kg/">https://mfk1.kg/</a>	Стратегические цели на сайте обновляются нерегулярно.
5.	МФК№1 имеет договора о сотрудничестве по трудоустройству с медицинскими учреждениями по ОП «Сестринское дело». Приложения №66 Договора с клиниками. <a href="https://cloud.mail.ru/public/1LuG/2fAnRbaYd">https://cloud.mail.ru/public/1LuG/2fAnRbaYd</a>  Установленные цели МФК№1 и конечные результаты обучения достигают качественной оценки профессиональных навыков путем эффективного сотрудничества между медицинскими организациями здравоохранения и организациями образования.	<i>Отсутствует механизм трудоустройства выпускников МФК№1 в зарубежных странах.</i>
6.	Программа периодически отслеживает выполнение образовательных целей, результатов обучения, стратегических и текущих планов по осуществлению деятельности МФК№1.  Стратегический план МФК№1 по развитию «Сестринское дело» соответствует поставленным	Недостаточно привлекаются студенты со студенческого совета при обсуждении учебных планов.

	целям.	
--	--------	--

## **СТАНДАРТ 2. Утверждение, мониторинг и периодическая оценка программ и присваиваемых квалификаций**

**Образовательная организация имеет механизмы по разработке, периодическому пересмотру, мониторингу, оценки и улучшения образовательных программ и присваиваемых квалификаций.**

На совместных совещаниях с участием заинтересованных сторон обсуждаются направления стратегического развития, мероприятия по обеспечению качества учебного процесса, развития потенциала ПС, мотивации студентов и ПС. Политика обеспечения качества образования является интегральной частью Стратегии развития МФК№1 до 2027года.

Документация, подтверждающая периодическую оценку уровня достижения целей, задач и РО образовательной программы отражена в протоколах УМС и ПС МФК№1.

Приложение 78/5 Протоколы УМС <https://cloud.mail.ru/public/krS2/gvQhhLf3s>

Приложение 78/6 ПС МФК№1 <https://cloud.mail.ru/public/UbqK/jMNwRfNyJ>

### **Критерии к стандарту 2:**

**2.1. Разработка и периодический пересмотр учебных планов и программ учебных модулей осуществляется в соответствии с миссией, образовательными целями и результатами обучения с участием заинтересованных сторон (не реже одного раза в год)**

Цели образовательной программы специальности 060109 «Сестринское дело» соответствуют требованиям государственных образовательных стандартов, миссии «МФК№1». При формировании цели и результатов обучения учитывались взгляды и мнения, предложения заинтересованных лиц (работодатели, администрация колледжа, студенты, родители студентов, социальные партнеры).

ООП включает: учебный план, рабочие программы учебных дисциплин и другие материалы, обеспечивающие качество подготовки обучающихся, а также программы практик, календарный учебный график и методические материалы, сопровождающие реализацию программ.

Учебный план ежегодно будет анализируется по итогам учебного года в контексте новых требований, и является основанием для выделения учебной нагрузки по дисциплинам конкретным преподавателям. Учебная нагрузка и штат колледжа

рассматривается и утверждается ежегодно на последнем в учебном году заседании Педагогического совета МФК№1. Обсуждению и утверждению учебного плана предшествуют заседания методических советов с участием ответственных за учебную работу преподавателей всех дисциплин, на которых рассматриваются наиболее значимые вопросы по итогам года и выносятся рекомендации.

Каждый учебный цикл имеет базовую (обязательную) часть и вариативную (профильную), устанавливаемую МФК№1.

Студенты могут формировать индивидуальную образовательную траекторию за счет выбора дисциплин вариативной части учебного плана. Проверка достижения результатов обучения проводится при оценке компетенций выпускников преподавателями, руководителями производственной практики, членами государственной аттестационной комиссии и работодателем. Механизм корректировки результатов обучения основан на учёте мнения студентов, преподавателей путём анкетирования, анализа отзывов по производственной практике, отчётов ГАК. Практическая работа студентов еженедельно контролируется по месту прохождения практики ответственными сотрудниками МФК№1 и представителями работодателя. Руководители практики от производства дают свое заключение о результатах прохождения практики студентами.

По результатам производственной практики студенты оформляют дневник, который проверяется руководителями практики от предприятия и от МФК№1. По завершении летних практик будет проведено обсуждение, и внесены коррективы в учебные программы по профильным предметам с учётом пожеланий работодателя в части навыков и умений студентов и формирования компетенций.

На круглом столе Совершенствование основной программы Предквалификационной практики специальности «Сестринское дело» проведенной 18 апреля 2023 года участвовал: директор, зам.директора по УВР, зам.директора , работодатели, преподавательский состав и студенты –активисты.

При разработке цели и результатов обучения учитывались их мнения и пожелания, предложения.

**По итогам обсуждения участники круглого стола вынесли следующие предложения:**

-Рекомендовать пересмотреть Программы по практике по специальности «Сестринское дело», внести дополнения и изменения к перечню практических манипуляций в соответствии с учебной программой;

-разработать новый макет дневника предквалификационной практики с учетом пожеланий и предложений заинтересованных сторон;

- улучшить материально- технические базы специализированных кабинетов;
- Предложения по программе преддипломной практики:
- учитывать интересы пациента, внешние и внутренние культуры;
- усилить сотрудничество с представителями практического здравоохранения КР.
- организовать преподавателям отделения повышение квалификации по специальностям в КГМИП и ПК.
- формировать учебно-методические материалы на основе компетентного подхода;
- продолжить обсуждение образовательной программы с привлечением заинтересованных сторон (работодателей, студентов, родителей, профессиональных ассоциаций);
- повысить потенциал преподавателей МФК№1 в области сестринского дела, профилактики заболеваний.

Задачи ОП «Сестринское дело» согласованы с миссией МФК№1.

**Таблица 7.** Сравнение Миссии МФК1 с задачами ОП «Сестринское дело»

Миссия МФК№1	Задачи ОП «Сестринское дело»
<p>Создание конкурентоспособной образовательной организации среднего профессионального образования, обеспечивающего качественное и доступное образование для подготовки квалифицированных и компетентных специалистов среднего звена организации здравоохранения, способных к осуществлению самостоятельной деятельности по предоставлению качественной медико-</p>	<ul style="list-style-type: none"> <li>- методическое и материальное сопровождение специальности “Сестринское дело”;</li> <li>- продуктивно применять современные образовательные технологии и методы активного обучения в соответствии с требованиями ГОС СПО;</li> <li>- реализация и эффективное использование симуляционных технологий в соответствии с требованиями ГОС, стандартов процедуры первичной аккредитации выпускников в образовательном процессе;</li> <li>-участие обучающихся в предметных олимпиадах, научно-практических конференциях;</li> <li>- формирование компетенций будущих специалистов через учебный процесс, социальное партнёрство и студенческое самоуправление;</li> <li>- активизация самостоятельной работы студентов посредством их вовлечения в исследовательскую, проектную, творческую деятельность;</li> </ul>



<p>профилактической помощи, свободно владеющих своей специальностью, способных к эффективной работе на уровне мировых стандартов.</p>	<ul style="list-style-type: none"> <li>- реализация здоровьесбережения через учебно-воспитательный процесс;</li> <li>- проведение самообследования по всем направлениям деятельности колледжа и обеспечение информационной открытости образовательной организации;</li> <li>- создание условий для позитивного общения обучающихся в колледже, для проявления мотивации творческой и профессиональной активности,</li> <li>- подготовка и проведение первичной аккредитации выпускников колледжа по специальности “Сестринское дело” и обеспечение информационной открытости образовательной организации;</li> <li>- обеспечение материально-технического, учебно-методического и информационного сопровождения симуляционного обучения;</li> <li>- развитие системы менеджмента качества образования;</li> <li>- развитие социального партнерства с учреждениями системы здравоохранения и с общеобразовательными организациями г. Бишкека;</li> <li>- повышение квалификации преподавателей в различных формах в соответствии с требованиями ПС;</li> <li>- повышение профессиональной квалификации педагогов.</li> </ul>
---------------------------------------------------------------------------------------------------------------------------------------	-----------------------------------------------------------------------------------------------------------------------------------------------------------------------------------------------------------------------------------------------------------------------------------------------------------------------------------------------------------------------------------------------------------------------------------------------------------------------------------------------------------------------------------------------------------------------------------------------------------------------------------------------------------------------------------------------------------------------------------------------------------------------------------------------------------------------------------------------------------------------------------------------------------------------------------------------------------------------------------------------------------------------------------------------------------------------------------------------------------------------------

Для достижения поставленных задач ОП включает перечень компетенций для каждого курса обучения, разработана матрица компетенций, проведен анализ задач ОП и ожидаемых результатов обучения.

**Таблица 8.** Миссия МФК№1 в сравнении с задачами ОП «Сестринское дело» и компетенциями выпускника МФК№1.

### **Миссия МФК №1**

Создание конкурентоспособной образовательной организации среднего профессионального образования, обеспечивающего качественное и доступное образование для подготовки квалифицированных и компетентных специалистов среднего звена организации здравоохранения, способных к осуществлению самостоятельной деятельности по предоставлению качественной медико-профилактической помощи, свободно владеющих своей специальностью, способных к эффективной работе на уровне мировых стандартов.

ОК1. Организовать собственную деятельность, выбирать методы и способы выполнения профессиональных задач, оценивать их эффективность и качество.

ОК2. Решать проблемы, принимать решение в стандартных и нестандартных ситуациях, проявлять инициативу и ответственность.

ОК3. Осуществлять поиск, интерпретацию и использование информации, необходимой для эффективного выполнения профессиональных задач, профессионального и личностного развития.

ОК4. Использовать информационно-коммуникационные технологии в профессиональной деятельности.

ОК5. Работать в команде, эффективно общаться с коллегами, руководством, клиентами.

ОК6. Брать ответственность за работу членов команды (подчиненных) и их обучение на рабочем месте, за результат выполнения заданий.

ОК7. Управлять собственным личностным и профессиональным развитием, адаптироваться к изменениям условий труда и технологий в профессиональной деятельности.

ОК8. Быть готовым к организационно-управленческой работе с малыми коллективами.

ОК9. Логически, верно, аргументировано, ясно строить свою устную и письменную речь на государственном и официальном языках и владеть одним из иностранных языков на уровне социального общения и греческо-латинскими терминами, (греческо-латинский).

ОК10. Бережно относиться к историческому наследию и культурным традициям народа, уважать социальные, культурные и религиозные различия.

## **Профессиональными (ПК):**

### **Лечебно-диагностическая.**

ПК1. Предоставлять информацию в понятном для пациента виде, объяснять ему суть медицинских вмешательств.

ПК2. Проводить лечебно - диагностическую помощь пациенту в условиях стационара, ЦСМ и на дому.

ПК3. Применять и выполнять сестринские процедуры и манипуляции в соответствии с правилами их использования.

ПК4. Соблюдать правила использования аппаратуры, оборудования и изделий медицинского назначения в ходе лечебно- диагностического процесса.

ПК5. Вести утвержденную медицинскую документацию.

ПК6. Оказывать паллиативную помощь.

ПК7. Оказывать доврачебную помощь при острых, неотложных состояниях, травмах, несчастных и чрезвычайных ситуациях.

### **Медико-профилактическая.**

ПК8. Соблюдать санитарно-гигиенический и противоэпидемический режим в учреждениях здравоохранения, проводить санитарно — гигиеническое воспитание населения.

ПК9. Организовать мероприятия в проведении профилактики инфекционных и неинфекционных заболеваний.

### **Санитарно- просветительская.**

ПК 10. Умеет проводить мероприятия по сохранению и

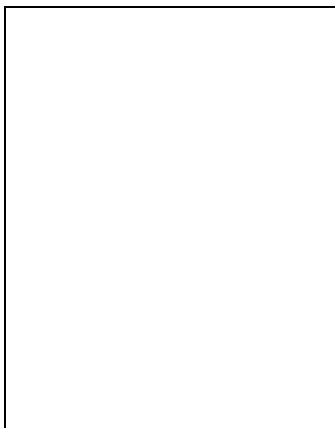

укреплению здоровья населения и его окружения.

ПК11. Обучать пациента и его семью поддержанию здоровья в различных возрастных периодах, уходу и самоуходу, здоровому образу жизни.

ПК12. Осуществлять реабилитационные мероприятия.

Примечание: ОК-общенаучные компетенции; ПК- профессиональные компетенции;

**Критерий 2.2. Содержание образовательной программы (учебный план, рабочая программа каждого модуля и т.п.) соответствуют целям ОПОП и обеспечивают достижение результатов обучения (РО) выпускниками и формируют знания, навыки умения согласно НРК 5 уровня.**

Учебная нагрузка по ОПОП специальности «Сестринское дело» сформирована в соответствии с графиком учебного процесса и Учебным планом СПО специальности «Сестринское дело», согласованным с Управлением человеческими ресурсами и делопроизводства МЗ КР от 19.08.2022г. регистр. №02201 Приложение №84 <https://cloud.mail.ru/public/6d6X/eR5do1x6u>

Учебный план предусматривает равномерную недельную нагрузку студента в течение всего периода обучения всеми видами аудиторных занятий.

Максимальный объем учебной нагрузки студента не может составлять более 44 академических часов в неделю, включая все виды его аудиторной и внеаудиторной учебной нагрузки по освоению основной образовательной программы; Приложение №85 Рабочий учебный план Приложение №85 <https://cloud.mail.ru/public/Qjcb/coUQ8hS3K>

- максимальный объем аудиторной учебной нагрузки в неделю при освоении основной образовательной программы в очной форме устанавливается государственным образовательным стандартом по подготовки (специальности); при этом в указанный объем не входят обязательные практические занятия по физической культуре и занятия по факультативным дисциплинам;
- продолжительность каждой пары учебных занятий 90 минут;
- численность учебной группы не превышает 25 человек при проведении семинаров, 8-10 человек - при проведении лабораторных (практических) занятий;

- продолжительность учебного дня для студентов дневного обучения, как правило, не превышает шести академических часов занятий под руководством преподавателя и трех часов самостоятельной работы;
- учебный год для студентов очной формы обучения начинается 1 сентября и заканчивается согласно рабочему учебному плану по подготовки (специальности);
- учебный год в соответствии с учебными планами делится на два семестра, каждый из которых заканчивается экзаменационной сессией;
- студенты, обучающиеся по образовательной программе среднего профессионального образования сдают промежуточные аттестаций в конце каждого семестра по учебному плану.

Цель ОПОП – заключается в подготовке высокопрофессиональных, социальнокомпетентных и конкурентоспособных специалистов среднего профессионального образования для системы практического здравоохранения в области сестринского дела, способных удовлетворить требования потребителей и заказчиков. Основная профессиональная образовательная программа ориентирована на реализацию следующих принципов:

- приоритет практикоориентированных знаний выпускника;
- ориентация на развитие местного и регионального сообщества;
- формирование потребности к постоянному развитию и инновационной деятельности в профессиональной сфере, в том числе и к продолжению образования;
- формирование готовности принимать решения и профессионально действовать в нестандартных ситуациях;
- проведение профилактических мероприятий по сохранению и укреплению здоровья населения;
- участие в лечебно-диагностическом и реабилитационном процессах;
- оказание доврачебной медицинской помощи при неотложных и экстремальных состояниях;
- организация и проведение лечебно-диагностических, реабилитационных и профилактических мероприятий в отношении пациентов всех возрастных категорий в системе первичной медико-санитарной помощи;

-организация и оказание специализированной высококвалифицированной сестринской помощи, консультирования по вопросам укрепления здоровья пациента, его семьи, в том числе детей; групп населения в учреждениях первичной медико-санитарной помощи

Цель 1 ОПОП специалиста: ОПОП СПО по направлению подготовки 060109

“Сестринское дело” имеет своей целью формирование у студентов универсальных, общенаучных и профессиональных компетенций в соответствии с требованиями ГОС СПО по данному направлению подготовки и развитие у студентов таких личностных качеств, как целеустремленность, организованность, ответственность, гражданственность, коммуникативность, толерантность и т.д., повышение их общей культуры, стремления к самореализации и самосовершенствованию в профессии в рамках непрерывного образования и самообразования.

Цель 2 в области обучения является: подготовка медицинской сестры, обладающего общими и специальными компетенциями, универсальными и предметно-специализированными компетенциями, способствующими его социальной мобильности и устойчивости на рынке труда, готовность к последипломному обучению с последующим осуществлением профессиональной деятельности.

Цель 3 в области воспитания личности является: выработка у студентов целеустремленности, организованности, трудолюбия, ответственности, гражданственности, коммуникативной, толерантности, повышения общей культуры.

Приложение №22. Цели ОПОП. <https://cloud.mail.ru/public/rxpS/GXt8YbQWr>

В Кыргызской Республике реализуется ГОС СПО по специальности 060109 «Сестринское дело», при освоении ОПОП СПО и успешном прохождении государственной итоговой аттестации, в установленном порядке выдается диплом о среднем профессиональном образовании с присвоением квалификации "Медицинская сестра/медицинский брат".

#### **Таблица №8. Соответствие целей и результатов обучения.**

##### **Ожидаемые результаты обучения**

РО1 — Способен применять навыки работы для качественного выполнения своей профессиональной работы.

РО2 - Способен владеть и использовать информационные ресурсы, компьютерную технику для решения профессиональных задач.

РО3- Способен осуществлять свою деятельность с учетом этических аспектов, принятых в обществе, принимать ответственные управленческие решения в рамках своей профессиональной компетенции

РО4. Способен планировать и проводить диагностическую деятельность

Соответствие целей и результатов обучения			
	Цель 1	Цель 2	Цель 3
Результат обучения 1	+	+	+
Результат обучения 2	+	+	+
Результат обучения 3	+	+	+
Результат обучения 4	+	+	+
Результат обучения 5	+	+	+
Результат обучения 6	+	+	+
Результат обучения 7	+	+	+

РО5. Способен оказывать неотложную медицинскую помощь больным на догоспитальном уровне

РО6. Способен проводить профилактические и противоэпидемические мероприятия, направленные на предупреждение возникновения заболеваний, сохранению и укреплению здоровья

РО7. Умеет проводить медико-социальные реабилитационные мероприятия

РО8. Владеет навыками менеджмента в системе здравоохранения, вести учетноотчетную документацию, соблюдать технику безопасности и повышать профессиональную квалификацию

РО9 - Способен осуществлять деловое общение, аргументированно и ясно выражать свои мысли на государственном и официальном языках, владеть одним из иностранных языков на уровне социального общения.

Приложение №23 Ожидаемые результаты обучения.

<https://cloud.mail.ru/public/dj8b/2ioKGGy5j>

## **Критерий 2.2. выполняется**

**2.3. Медицинская организация образования имеет механизмы для принятия решений относительно образовательных услуг, разработку и пересмотр образовательных программ и их целей и результатов обучения.**

В процессе обучения студенты проходят текущий, рубежный и итоговый контроль. Результатом текущего контроля успеваемости студентов является их текущая аттестация (рубежные контроли), которые служат показателем того, как студент обучался в течении семестра. Текущая аттестация успеваемости студентов имеет цель выявить уровни их успеваемости и посещаемости, соотношение которых показывает активность

каждого студента в ходе обучения и усвоения материала в контрольный период. В течении одного семестра преподаватель проводит 3 обязательных рубежных контроля знаний для всех студентов. Текущий и рубежный контроль проводятся в виде бланочных тестов. Экзамен по каждой дисциплине проводится в письменной и устной форме. Результаты экзаменов доводятся до сведения студентов, обсуждаются на заседаниях программ и на педагогическом совете, по их результатам принимаются меры по совершенствованию качества обучения

Процесс разработки ОП регламентирован внутренними нормативными документами: «Положением об основных ОП среднего профессионального образования» «Положением о структуре и содержании рабочей программы дисциплины ориентированный на результаты обучения и формирование компетенций», «Положением об учебно-методическом комплексе дисциплины».

Приложение №33- Положение о проведении текущего контроля успеваемости и промежуточной аттестации студентов колледжа. <https://cloud.mail.ru/public/pZnu/WeUni7CLJ>

На заседаниях педагогического совета обсуждаются отчеты по всем видам работ деятельности преподавательского состава;

Приложение №24. Отчет замдиректора по УВП <https://cloud.mail.ru/public/ykX6/PpiZJYP3s> - на заседаниях педагогического совета МФК№1 предоставляется отчет о выполнении учебного плана по направлению.

Это дает возможность получить рекомендации по оптимизации стратегических целей и задач колледжа содержания образовательных программ.

Постоянное обсуждение результатов обучения в достижении целей программы «Сестринское дело» проводится с преподавательским составом, которое фиксируется в протоколах заседаний педагогического совета. Приложение 33/1 <https://cloud.mail.ru/public/8JDb/64RT1Sh5h>

Налажены контакты с руководителями производственных практик (потенциальными работодателями) студентов: изучение рекомендаций и предложений, отраженных в дневниках по производственной практике, в которых отражается объем планируемой и выполненной работы практиканта, заверенная подписью руководителя практикой, что дает возможность корректировать цели программы «Сестринское дело» с учетом рекомендаций и предложений потенциальных работодателей. Приложение 33/2 Дневники студентов <https://cloud.mail.ru/public/Wwvq/By96jodsL>



Проводится обсуждение качества подготовки студентов к экзаменам, их востребованности работодателями посредством вовлечения их в обсуждение результатов обучения, как например, систематические встречи с работодателями, со студентами и родителями. Пересмотр целей ОП «Сестринское дело» осуществляется также посредством таких механизмов, как опрос студентов на предмет содержательной части программы и удовлетворенности качеством преподавания. Студенты имеют возможность принимать участие в управлении программой через органы студенческого самоуправления. Представители студенческого совета включены в состав педагогического совета для принятия решений.

(Приложение №25. Положение о ПС МФК№1) <https://cloud.mail.ru/public/txdo/aJXTkGcpF>

### **Критерий 2.3. выполняется**

#### **2.4. Результаты мониторинга и периодической оценки анализируются и обсуждаются с заинтересованными сторонами и используются для улучшения деятельности образовательной организации.**

По направлению «Сестринское дело» регулярно проводится внутренний аудит качества и мероприятия по самооценке и мониторинг соответствия политике, нормам и инструкциям, утвержденным стандартам качества страны и другим внешним требованиям.

В этом году в МФК№1 впервые проводится аккредитация образовательной программы «Сестринское дело». До написания самоотчета были проведены мероприятия по самооценке. Регулярно проводится методический совет, на котором обсуждаются вопросы анализа успеваемости, посещаемости и взаимопосещения преподавательского состава. (Приложение №26, протокол Методического совета №3от 22.02.2023г.)

<https://cloud.mail.ru/public/e7if/Px9dA2ekY>

**Разработано и утверждено Положение о модульно-рейтинговой системе обучения.** Проводится мониторинг и оценка улучшения учебного процесса в достижении результатов обучения и профессиональных компетенций. Действует процедура опроса студентов о проведенных занятиях преподавателями и принимаются меры по их улучшению. Проведен анонимный опрос студентов об оценке проведения занятий.

(Приложение 27. Положение о модульно-рейтинговой системе обучения)

<https://cloud.mail.ru/public/TvME/wSVRufytU>

Оценка уровня знания студентов проводится на основе фонда оценочных средств (ФОС). Выводы о качестве обучения делаются по результатам учебной деятельности

студентов. Все документы, разработанные и использованные для регламентирования и оценивания знаний компетенций студентов, доступны каждому студенту. Контроль за выполнением учебного плана осуществляется директором МФК№1, руководителем учебной части и методическим советом.

Оценка качества преподавания и обучения проводится путем посещения занятий по графику в месяц один раз (журнал взаимопосещений).

**Приложение 27/1 <https://cloud.mail.ru/public/ehQM/mvTby1bMx>**

Для оценки качества обучения по направлению «Сестринское дело» и определения уровня удовлетворенности процессом обучения используется проведение открытых учебных занятий (лекции, практические/лабораторные занятия). Приложение 27/2 <https://cloud.mail.ru/public/VfAX/Y3VxSKqJY>

Цели данных образовательных программ соответствуют общей цели МФК№1 - получение полноценного, качественного, среднего профессионального образования и развитие региональных человеческих ресурсов по вопросам здравоохранения и образования, а также укрепление сотрудничества с зарубежными странами.

Политика и цели образовательных программ отражены в таких документах МФК№1, как:

1. Устав МФК№1; Приложение №2 <https://cloud.mail.ru/public/jYQ2/91Pd85Hg7>
2. Сайт МФК№1; <https://mfk1.kg/>
3. Учебно-методические комплексы и силлабусы Приложение 37 Силлабус <https://cloud.mail.ru/public/vr7o/t7NuiWpxi>

№ П/п	Сильная сторона	Слабая сторона
1	Разработан Устав МФК№1 согласно макету Госстандарта СПО ПП КР от 28.03.2018г № 160 Приложение №2 Устав МФК№1 <a href="https://cloud.mail.ru/public/jYQ2/91Pd85Hg7">https://cloud.mail.ru/public/jYQ2/91Pd85Hg7</a>	
2	Имеются договора с медицинскими организациями (больницы, поликлиники). Приложение №66- Договора по клиническим базам <a href="https://cloud.mail.ru/public/duVV/tqqveFZ5X">https://cloud.mail.ru/public/duVV/tqqveFZ5X</a> Результаты обучения соответствуют целям	

	<p>образовательной программы, государственным образовательным стандартам и требованиям профессиональной сферы в рамках образовательной программы. Приложение 29 Макет ГОС СПО <a href="https://cloud.mail.ru/public/DnbR/JJ3f3R7gy">https://cloud.mail.ru/public/DnbR/JJ3f3R7gy</a></p> <p>Умение применять базовые знания медицинских и клинических дисциплин в лечении, профилактике и реабилитации пациентов с различными заболеваниями в пределах своей компетенции.</p>	
3	Инфраструктура развития	Нет собственных лабораторий.
4	<p>В протоколах заседаний педагогического совета регулярно обсуждаются вопросы анализа успеваемости студентов в разрезе дисциплин и целом по отделению. Приложение №27/3 Протокол Педсовета <a href="https://cloud.mail.ru/public/PiFE/fHkb3MsnP">https://cloud.mail.ru/public/PiFE/fHkb3MsnP</a></p>	

№пп	Пути решения:
1	<p>Регулярно проводить совместные мероприятия со стейкхолдерами для изучения практических навыков закрепления теоретических знаний. Приложение №19- Протокол заседания круглого стола от 28.04.2023 г <a href="https://cloud.mail.ru/public/Gxw1/u6ZgGT5AS">https://cloud.mail.ru/public/Gxw1/u6ZgGT5AS</a></p>

## **2.5 Медицинская организация образования имеет механизм для информирования заинтересованных сторон о качестве образовательной программы.**

МФК№1 имеет сайт: <https://mfk1.kg/> и доступны всем категориям заинтересованных лиц развитию ОП «Сестринское дело».

В МФК№1 в апреле 2023г. был проведен «Круглый стол» совместно с социальными партнёрами, на котором обсуждались итоги реализации миссии и стратегии.

(Приложение №17. Протокол заседания круглого стола от 28.04.2023 г.)

<https://cloud.mail.ru/public/pH1T/GHEHtTZJJ>

## **2.6. Учебно-методическое обеспечение соответствует требованиям Госстандарта, целям образовательной программы, лицензионным требованиям и НРК 5 уровня.**

Учебно-методическое обеспечение на дисциплины разрабатываются согласно учебному плану по направлению Приложения №84 <https://cloud.mail.ru/public/6AdG/Mv8aAEcwc>,

Приложения №85 Рабочий учебный план <https://cloud.mail.ru/public/NFPi/6MY7s9Pb5>

требованиям ООП и устанавливает перечень документов, требования к их содержанию и форме. Обязательными документами являются график учебного процесса, учебный план, рабочие программы дисциплин и всех видов практик, учебно-методические комплексы дисциплин, практик и итоговой государственной аттестации.

В *графике учебного процесса* указываются периоды осуществления видов учебной деятельности, к которым относятся периоды теоретического обучения, периоды практик,

текущего контроля и промежуточной аттестации, каникулы и государственной итоговой аттестации. Приложения №87 График учебного процесса <https://cloud.mail.ru/public/1fPY/VmGKnDVZK>

В *учебном плане* отображается логическая последовательность освоения дисциплин (модулей) и практик, обеспечивающих формирование компетенций.

*Рабочие программы* дисциплин и всех видов практик, учебно-методические комплексы дисциплин разрабатываются в соответствии с положением Ассоциации медицинских колледжей КР “Об учебно-методическом комплексе дисциплин”.

Учебно-методические материалы разрабатываются согласно структуре и рассматриваются ПЦК и утверждаются на заседании УМС.

Преподавателями МФК №1 созданы учебно-методические комплексы по специальности, содержащие рабочие программы, syllabus, перечень основной и дополнительной литературы, методические рекомендации для организации самостоятельной работы. Разработаны методические материалы. Преподаватели специальности «Сестринское

дело», обеспечивающие реализацию ОПОП разработали соответствующие программы дисциплин Приложения №86 <https://cloud.mail.ru/public/DGSy/DdHX7aS4u> которые легли в основу УМК. Рабочие программы содержат требования к компетенциям в полном соответствии с ГОС СПО. Наличие рабочих программ дисциплин разработаны на основе типовых программ, составляет 100%. Для контроля качества по учебным элементам разработаны и успешно применяют контрольно-измерительные материалы, объединенные в ФОС (фонды оценочных средств), позволяющие оценить знания, умения и освоенные компетенции у обучающихся. По завершению разработки вся учебно-методическая документация рассматривается на заседании учебно-методического совета МФК№1 и утверждается директором колледжа. Приложение 86/1 Структура УМКД <https://cloud.mail.ru/public/nhHy/Fv4KxYV7B>

Работа по формированию и совершенствованию УМК продолжается.

Для оценки и корректировки педагогических методов, образовательных форм и технологий регулярно используется обратная связь со студентами всех курсов, которая дает возможность студентам выразить свое мнение, о качестве преподавания, о том, что ожидали, что хотели бы узнать по данной дисциплине, какая тема была трудной не понятной, пожелания.

*(Приложение№28. Анкета -Преподаватель глазами студентов).*

<https://cloud.mail.ru/public/DXp6/qToeSPjJL>

Внутренняя система оценки качества образования способствует повышению эффективности образовательного процесса в колледже.

***Критерий 2.6.выполняется.***

**Сильные стороны:**

- 1.Имеются разработанные силлабусы и рабочие программы по всем дисциплинам;
2. По всем дисциплинам составлены УМКД соответствующие требованиям ГОС;
3. Разработаны необходимые механизмы оценки качества образования (тесты, экзаменационные билеты, задачи, анкеты)
4. Достаточная база клинических баз для прохождения производственных практик, а также для проведения лабораторных и практических занятий.
5. Проводятся анализ и мониторинг методической работы;
6. Пересмотр учебных планов и программ учебных дисциплин ежегодно планируется

в соответствии с целями и результатами образовательных программ преподавателями; Осуществляется регулярный мониторинг успеваемости и достижений студентов;

#### **Слабые стороны:**

1. Недостаточная обновляемость образовательных программ через соответствующую ревизию учебных планов;
2. Анкетирование проводится не в полной мере (работодатели и другие заинтересованные лица).
3. Плохая информационная работа с родителями и работодателями.
4. Слабый уровень школьной программы.

**Стандарт 2. выполняется.**

### **СТАНДАРТ 3.**

#### **Оценка уровня знаний / компетенций студентов**

Обучающиеся оцениваются с помощью последовательных процедур на основе опубликованных единых критериев и положений оценивания.

#### **Критерии к стандарту 3:**

**3.1. Документы, регламентирующие оценивание результатов обучения абитуриентов и обучающихся, разработаны в соответствии с требованиями ГОС СПО, Минимальными требованиями к аккредитуемой образовательной программе в соответствии с 5 уровнем НРК и опубликованы.**

В миссии и стратегическом плане имеются вопросы, касающиеся разработки и пересмотра учебных планов, рабочих программ дисциплин. Во время встреч с родителями и работодателями обсуждаются вопросы рабочих учебных планов. Предложения и рекомендации заинтересованных сторон по улучшению представлены в протоколах заседаний методического совета. Базовый и рабочий учебный план подготовки кадров по специальности «Сестринское дело» содержит все соответствующие ГОС СПО циклы дисциплин. Разработано основная образовательная программа, соответствующая Государственному образовательному стандарту.

(Приложение №29. Макет ГОС СПО.) <https://cloud.mail.ru/public/DnbR/JJ3f3R7gy>

Цели образовательной программы «Сестринское дело» направлены на достижение следующих результатов обучения.

Таблица №9

Цели ОП «Сестринское дело»	Результаты обучения	Миссия ОП «Сестринское дело»
<p>Цель 1 : формирование у студентов универсальных, общенаучных и профессиональных компетенций в соответствии с требованиями ГОС СПО по данному направлению подготовки и развитие у студентов таких личностных качеств, как целеустремленность, организованность, ответственность, гражданственность, коммуникативность, толерантность и т.д., повышение их общей культуры, стремления к самореализации и самосовершенствованию в профессии в рамках непрерывного образования и самообразования.</p>	<p>- Способен применять навыки работы для качественного выполнения своей профессиональной работы.</p> <p>- Способен осуществлять свою деятельность с учетом этических аспектов, принятых в обществе, принимать ответственные управленческие решения в рамках своей профессиональной компетенции</p> <p>- Способен планировать и проводить диагностическую деятельность</p> <p>-Способен оказывать неотложную медицинскую помощь больным на догоспитальном уровне</p> <p>-Способен проводить профилактические и противоэпидемические мероприятия, направленные на предупреждение возникновения заболеваний, сохранению и укреплению здоровья</p> <p>-Умеет проводить медико-социальные реабилитационные мероприятия</p> <p>--Способен осуществлять деловое общение, аргументированно и ясно выражать свои мысли на государственном и официальном языках, владеть одним из иностранных языков на уровне социального</p>	<p>-Подготовка высокопрофессиональных, социальнокомпетентных и конкурентоспособных специалистов среднего профессионального образования для системы практического здравоохранения в области сестринского дела, способных удовлетворить требования потребителей и заказчиков.</p>

	общения.	
Цель 2: подготовка медицинской сестры, обладающего общими и специальными компетенциями, универсальными и предметно-специализированными компетенциями, способствующими его социальной мобильности и устойчивости на рынке труда, готовность к последипломному обучению с последующим осуществлением профессиональной деятельности.	<ol style="list-style-type: none"> <li>1. Владеть ПК на уровне пользователя в том числе программой 1С</li> <li>2. Способность логически верно, аргументированно и ясно строить свою устную и письменную речь.</li> <li>4. Умение работать в команде</li> <li>5. Качественно выполнять профессиональные задачи в рамках своей деятельности</li> <li>6. Умение оформлять документы первичного учета</li> <li>7. Способность применить знания на практике</li> <li>8. Умение информировать население по ведению здорового образа жизни и профилактики заболеваний.</li> </ol>	

**Критерий 3.1 выполняется.**

**Критерий 3.2. ОП имеет механизм оценивания результатов обучения, имеет четкие объективные критерии по оценке уровня знаний, умений и навыков обучающихся, обеспечивающих адекватность, объективность и достоверность оценки достижения РО.**



## Политика и процедура оценки знаний

1. Обязательное посещение аудиторных занятий и активное участие в обсуждениях вопросов на лекциях, семинарских и практических занятиях.
2. Соблюдение графика выполнения и сдачи заданий по дисциплине.
3. Обязательное участие во всех видах контроля (контроль на лекциях, семинарских и практических занятиях, контроль выполнения СРС, рубежный контроль, итоговый контроль).
4. Отработка занятий, в полном объеме в соответствии с syllabusом.
5. К сдаче рубежного (модуль) контроля допускается студент набравший до 20 баллов: текущий контроль (10 баллов) и самостоятельная работа студентов (СРС) (10баллов), отработавший пропущенные занятия и неудовлетворительные оценки.
6. Баллы рубежного контроля составляет до 10 баллов.

Результаты обучения студентов, его рейтинг оценивается по 100 – балльной шкале.

Он рассчитывается исходя из количества баллов и количества кредитов.

Рейтинговая оценка 1-и2 модуля составляет не более 60% (60 баллов – это 30 на 1- модуль и 30 баллов на 2- модуль,), оставшиеся 40% (40 баллов) составляет итоговый контроль по нижеследующей следующей схеме:

Схема1.

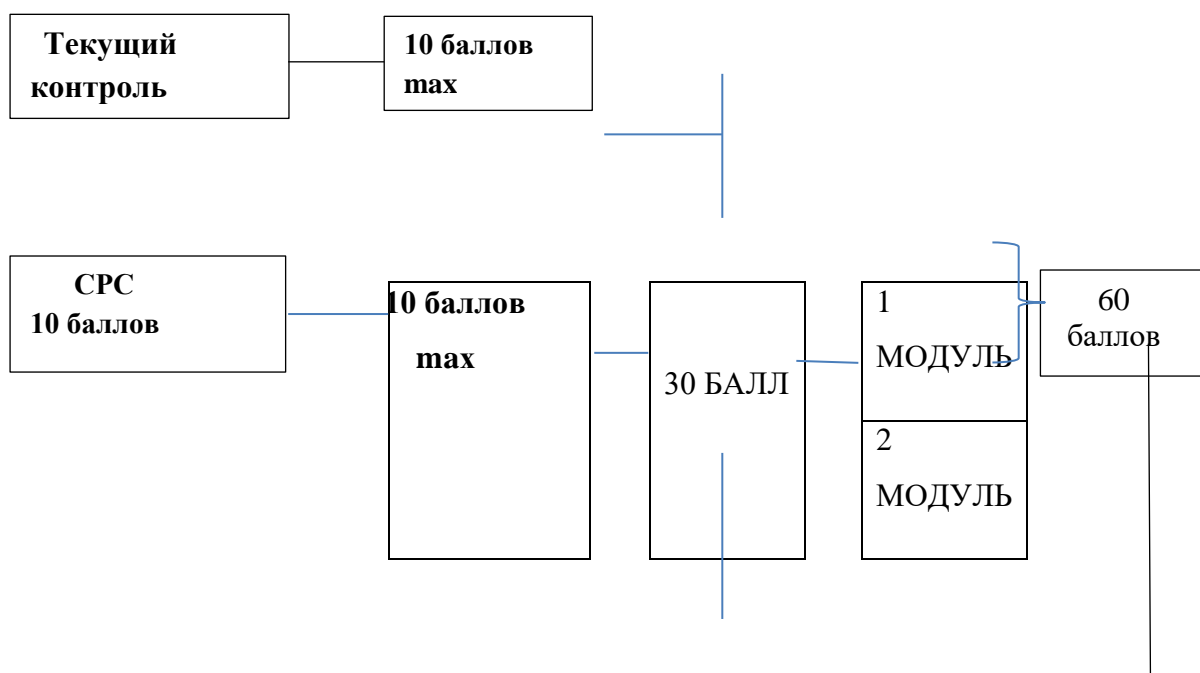

**РУБЕЖНЫЙ  
КОНТРОЛЬ**

**10 БАЛЛОВ**  
Max

**Итоговый  
контроль**

**40 баллов**  
max

100 баллов

### Шкала оценки результатов обучения

Схема 1

Баллы	Оцен ка	Определение	Оцен ка ECTS	Определение ECTS
87-100	5	Отлично/ Зачтено	A	« <b>отлично</b> » - отличный результат с минимальными ошибками
80-86	4	Хорошо/зачтено	B	« <b>очень хорошо</b> » - вышесредний результат
74-79			C	« <b>хорошо</b> » - средний результат с заметными ошибками
68-73	3	Удовлетворительн о/ Зачтено	D	« <b>удовлетворительно</b> » - слабый результат со значительными недостатками
61-67			E	« <b>посредственно</b> » - результат отвечает минимальным требованиям
41-60		Неудовлетворител ьно/ Не зачтено	FX	« <b>неудовлетворительно</b> » - для получения зачёта необходимо сдать минимум
0-40			F	« <b>неудовлетворительно</b> » - необходимо пересдать весь пройденный материал, летний семестр и повторное обучение дисциплины.

МФК №1 проводит регулярный мониторинг, анализ и оценку результатов ОП с использованием методов текущего контроля и промежуточной аттестации актуальность и эффективность мониторинга анализа и целей ОП систематически оценивается через результаты обучения на предмет соответствия потребностям всех заинтересованных сторон и миссии МФК №1. (Приложение №30. Положение о проведении мониторинга качества образования в МФК №1) <https://cloud.mail.ru/public/d8K1/aNcymxxNM>

Результаты мониторинга регулярно обсуждаются на кураторских часах, на учебно-методических советах. Протокол УМС <https://cloud.mail.ru/public/irPD/kC76xnHoG>

На этом учебный год ожидается первый выпуск специалистов по направлению «Сестринское дело». Планируется на итоговый гос. экзамен по специальности и в состав итоговой государственной аттестационной комиссии (ИГА) комиссии пригласить специалистов из числа работодателей и представителей лечебных организаций. Приложение №30/1 Приказ ГАК <https://cloud.mail.ru/public/hjyW/gA7PjPbve>

Результаты будут заслушаны на педагогическом совете и будут приняты меры в целях совершенствования ОП «Сестринское дело». Приложение №31 “О модульно-рейтинговой системе обучения” <https://cloud.mail.ru/public/TvME/wSVRufytU>

Ниже приведена **Таблица №10** по качественной успеваемости студентов направления «Сестринское дело».

Учебный Год	Курс	Количество студентов	Из них экзамен сдали на:					Успеваемость %	Качество знания %
			«5»	«4»	«3»	«2»/н/я	Ср.балл		
		Всего							
2022-2023 зимний семестр	1	23	11	10	2	0/2	3.8	100%	82%
	2	39	4	30	4	0/1	3.9	100%	77%
	3	33	7	21	3	0/2	3.8	100%	84%

Работа с не успевающими студентами проводится в виде беседы, самостоятельных заданий, связь с родителями. Приложение 31/1 <https://cloud.mail.ru/public/Fhu4/qDzMSQaT2>  
Доведенные сведения фиксируются в журнале консультаций.

Из – за академической неуспеваемости преподаватели принимают отработки по графику, и фиксируют в журнале для отработок. Приложение 31\2 Журнал отработок <https://cloud.mail.ru/public/1NPT/5ooWxnxyu>

### **Критерий 3.2. выполняется**

**Критерий 3.3.** К проведению оценивания результатов обучения привлекаются квалифицированные специалисты (представители академического сообщества и

работодатели), прошедшие обучение по методам и критериям оценивания для обеспечения независимости и объективности, оценивания.

В колледже разработаны свои критерии оценок в соответствии с положением “Об учебно-методическом комплексе дисциплин”. Приложение №31/3 Положение об УМКД <https://cloud.mail.ru/public/qD1h/9N8HenRV4>

Принимая во внимание важность оценки успеваемости студентов для их будущей карьеры, процедуры оценивания должны учитывать следующее:

Все преподаватели колледжа владеют методами оценивания знания студентов по данным дисциплинам и прошли обучение на семинарах и курсах согласно разработанным планам повышения квалификации колледжа.

Приложение №32. График прохождения повышения квалификации

<https://cloud.mail.ru/public/xvRs/tn242hDa3>

В рабочих программах дисциплин отражены критерии и методы оценивания на основе. **Приложение №33. Положение о проведении текущего контроля успеваемости и промежуточной аттестации студентов колледжа.**

<https://cloud.mail.ru/public/pZnu/WeUni7CLJ>

Оценка качества освоения основной профессиональной образовательной программы включает текущий контроль знаний, промежуточную и государственную итоговую аттестацию обучающихся.

### **Приложение 33\1 Текущий контроль успеваемости**

<https://cloud.mail.ru/public/Gm9W/piz9GHQ4v>

Приложение 33\2 Промежуточный контроль <https://cloud.mail.ru/public/3fu3/MtLXPSQRA>

Приложение 33\3 Итоговый контроль <https://cloud.mail.ru/public/vmU6/8UaPs68od>

Конкретные формы и процедуры текущего контроля знаний, промежуточной аттестации по каждой дисциплине разрабатываются колледжем самостоятельно и

доводятся до сведения обучающихся в течение первых двух месяцев от начала обучения.

Фонды оценочных средств для промежуточной аттестации разрабатываются и утверждаются в колледже на заседании ПЦК самостоятельно, а для государственной итоговой аттестации планируем предварительно согласовать с работодателями.

Текущий контроль знаний осуществляется в форме контрольных, самостоятельных работ, защиты практических занятий и лабораторных работ, письменного и устного опроса.

В процессе обучения, при сдаче дифференцированных зачетов и на экзаменах успеваемость студентов определяется оценками «отлично», «хорошо», «удовлетворительно» и «неудовлетворительно».

Система оценивания в колледже соответствует ожидаемым результатам, в период итогового контроля используются тесты с выявлениями аналитических способностей, практических навыков и синтеза – теоретических и практических знаний студентов.

В конце летней сессии планируется провести опрос студентов о процедурах оценивания знаний. (Приложение №34. Анкетирование о процедурах оценивания знаний).

<https://cloud.mail.ru/public/eQs9/wYBYA2S4G>

Приложение №34/1 График проведения анкетирования студентов на второе полугодие 2022-2023г. <https://cloud.mail.ru/public/eNr7/bS92ZuKNu>

Удовлетворенность стейкхолдеров образовательной программы планируется выявлять через:

- регулярное обсуждение результатов обучения и мерax по достижению целей программы с преподавательским составом:
- контакты с руководителями практики (потенциальными работодателями) студентов:
- изучение рекомендаций и предложений, отраженных в специально разработанной форме по прохождению практики, что дает возможность выявить удовлетворенность потенциального работодателя.

Планируется обсуждение качества подготовки выпускника и его востребованность с работодателями посредством вовлечения их в образовательную программу, систематически анализирует и реагирует на обратную связь от студентов, от ПС, от сотрудников и от других соответствующих стейкхолдеров.

На периодической основе будем привлекать основных стейкхолдеров к мониторингу и оценке учебно-образовательной деятельности по специальности «Сестринское дело», чтобы учитывать их запросы и требования для совершенствования процесса обучения.

Студенты, ПС имеют возможность выразить свое мнение, жалобы и другие комментарии, которые принимаются во внимание для улучшения и совершенствования процесса обучения. Проводится анкетирование студентов всех курсов по различным видам тестов, проводятся беседы с кураторами, лидерами курсов и индивидуально со студентами. (Анкета студентов)

В целях улучшения и совершенствования процесса обучения проводятся следующие мероприятия:

-анкетирование студентов Приложение №34. Анкетирование о процедурах оценивания знаний <https://cloud.mail.ru/public/eQs9/wYBYA2S4G>

-анкетирование преподавателей; Приложение №47  
<https://cloud.mail.ru/public/MJiU/XjibQEokp>

-встречи директора с кураторами, преподавателями, старостами групп и индивидуально со студентами. Приложение №52 <https://cloud.mail.ru/public/zmxx/PyDTRo69n>

(Приложение 35. Фото-отчет встречи администрации МФК№1 с учебными группами.)

<https://mfk1.kg/foto-otchet-vstrechi-administratsii-mfk-1-s-uchebnymi-gruppami/>

(Приложение 35. Фото-отчет встречи администрации МФК№1 с учебными группами.)

<https://mfk1.kg/foto-otchet-vstrechi-administratsii-mfk-1-s-uchebnymi-gruppami/>

Образовательная программа систематически анализирует и реагирует на обратную связь от студентов, от ПС, от сотрудников и от других соответствующих стейкхолдеров. Образовательная программа на периодической основе будет привлекать основных стейкхолдеров к мониторингу и оценке учебно-образовательной деятельности.

В течение учебного года проводятся:

- заседания УМС и ПС, в целях проверки актуальности и новизны содержания УМК;
- взаимопосещение занятий преподавателями для контроля качества преподавания;
- открытые уроки, проводимые опытными преподавателями для обмена опытом;

Студенческий парламент активно принимает участие в жизнедеятельности колледжа: праздники, мероприятия, воспитательная работа. Приложение №36. Фотоотчеты мероприятий. <https://mfk1.kg/category/novosti/>

**Критерий 3.3. выполняется**

### **3.4. Использование процедур независимой оценки результатов обучения (например, ОПО)**

**– Открытые международные Интернет – олимпиады, участие в профессиональных конкурсах).**

Контроль над усвоением студентами учебного материала осуществляется в соответствии с требованиями государственных образовательных стандартов на основе модульно-рейтинговой системы (МРС) обучения. При МРС все знания, умения и навыки, приобретаемые студентами в процессе изучения дисциплины, оцениваются в рейтинговых баллах. Рейтинговые баллы набираются в течение всего периода обучения по дисциплине и фиксируются путем занесения в ведомость. Рейтинговая система оценки контроля знаний студентов осуществляется по 100 бальной шкале за каждую дисциплину

Приложение №37 <https://cloud.mail.ru/public/vr7o/t7NuiWpxi>

Для объективности достигнутых студентами результатов обучения в колледже по всем дисциплинам созданы комплекты оценочных средств, которые обеспечивают независимость объективность оценок.

Информацию для студентов о процедуре оценивания, график проведения и виды контроля, требования, права обязанности излагаются в курсах согласно кредитной технологии обучения по соответствующим дисциплинам, которые доводятся до студентов на первых занятиях. Приложение №37 <https://cloud.mail.ru/public/vr7o/t7NuiWpxi>

При сдаче зачетов ~~и экзаменов~~ успеваемость студентов определяется оценками «отлично», «хорошо», «удовлетворительно» и «неудовлетворительно», согласно кредитной технологии обучения по 100 бальной системе.

#### **Критерий 3.4. выполняется**

**3.5. Механизмы и формы информирования заинтересованных сторон об используемой процедуре, формах и критериях оценивания, а также об итогах оценки результатов.**

Результаты обучения образовательной программы «Сестринское дело» соответствуют целям образовательной программы, государственным образовательным стандартам и требованиям профессиональной сферы в рамках образовательной программы «Сестринское дело», чтобы способствовать достижению высоких результатов обучения и повышению уровня качества подготовленности выпускников по специальности «Сестринское дело». Обучение в МФК №1 по направлению «Сестринское дело» осуществляется на русском языке, что значительно расширяет возможность доступа

к информационным источникам и к новым знаниям и сделает выпускников наиболее востребованными и конкурентно-способными на рынке труда Кыргызстана.

Результаты обучения образовательной программы «Сестринское дело» отражаются в таких документах как:

экзаменационные ведомости; Приложение 37/2 Экз.ведомость

<https://cloud.mail.ru/public/Rd5a/1Mhk7tZog>

- экзаменационные работы студентов по текущему контролю знаний; Приложение 37/3

Экзаменационные работы студентов <https://cloud.mail.ru/public/RfPj/vxpZ2oe6H>

- протоколы и отчеты колледжа;

Приложение 37/4 Итоги зимней сессии <https://cloud.mail.ru/public/nh82/aZTWbHuaM>

Приложение 37/4-1Протокол ПС №5 <https://cloud.mail.ru/public/yfDQ/d2XenwZxN>

- протоколы заседания методического совета и педагогического совета; Приложение 37/5

протокол МС <https://cloud.mail.ru/public/SN4n/VsMLydZkJ>

- результаты анкетирования по содержанию дисциплины и ее преподавателя; Приложение

37/5 Результаты анкетирования студентов <https://cloud.mail.ru/public/17YQ/ZiLy61Jd5>

Студенты и преподавательский состав имеют ясное представление о результатах обучения которые должны формироваться у студента в процессе обучения, которые отражены в рабочей программе и курсах по дисциплинам.

Информирование обучающихся (студентов) проводится несколькими способами:

- Преподавателями соответствующих дисциплин во время вводного занятия раздаются студентам курсы в которых в полной мере описана процедура оценивания их результатов обучения;

- В колледже размещены информационные стенды с информацией о процедуре оценивания;

- В соответствии с Положением о кураторах групп и графиком кураторских часов, проводятся кураторские часы, во время которых проводится разъяснительная работа среди студентов о процессе оценивания результатов обучения студентов кураторами групп.

МФК имеет постоянно действующий веб-сайт, обеспечивающий доступ студентов к электронным материалам. В целях улучшения информативности сайта колледжом разработана новая русская версия, на данный этап работа над обновлением сайта продолжается. Публикует полную и достоверную информацию об образовательной программе.



МФК№1 информирует заинтересованных сторон о новшествах, приемах студентов, планах образовательной программы Web-сайт колледжа <https://mfk1.kg/>, раздаточные материалы.

Информационные ресурсы доступные стейкхолдерам

Приложение 37. Силлабусы; <https://cloud.mail.ru/public/vr7o/t7NuiWpxi>

Приложение 38. Рабочие программы. <https://cloud.mail.ru/public/Nb7w/ttXpTHGYR>

Приложение 39. Копия положения о кураторах групп;  
<https://cloud.mail.ru/public/DHs1/xGoi2VFG5>

**Критерий 3.5. выполняется**

**Критерий 3.6.**

**Медицинская организация образования анализирует результаты оценивания и принимает меры по устранению недостатков и улучшению результатов образовательной организации.**

По специальности «Сестринское дело» имеются механизмы для принятия решений относительно образовательных услуг, разработку и пересмотр образовательных программ и их целей и результатов обучения.

Актуальность и эффективность целей образовательных программ систематически оценивается через результаты обучения на предмет соответствия потребностям всех заинтересованных сторон и миссии колледжа.

Данный анализ включает в себя такие механизмы как:

- на заседаниях педагогического совета обсуждаются отчеты по всем видам работ деятельности преподавательского состава;

Приложение 39/1 протокол ПС №5 <https://cloud.mail.ru/public/yfDQ/d2XenwZxN>

- на заседаниях педагогического совета МФК №1 предоставляется отчет о выполнении учебного плана по направлению.

Приложение 39/1 протокол ПС №5 <https://cloud.mail.ru/public/yfDQ/d2XenwZxN>

Это дает возможность получить рекомендации по оптимизации стратегических целей и задач колледжа содержания образовательных программ.

Результаты обучения в достижении целей программы «Сестринское дело» обсуждаются с преподавательским составом, которое фиксируется в протоколах заседаний педагогического совета.

Приложение 39/1 протокол ПС №5 <https://cloud.mail.ru/public/yfDQ/d2XenwZxN>

Налажены контакты с руководителями производственных практик (потенциальными работодателями) студентов: изучение рекомендаций и предложений, отраженных в дневниках по производственной практике, в которых отражается объем планируемой и выполненной работы практиканта, заверенная подписью руководителя практикой, что дает возможность откорректировать цели программы «Сестринское дело» с учетом рекомендаций и предложений потенциальных работодателей.

Проводится обсуждение качества подготовки студентов к экзаменам на заседаниях педагогического совета и ПЦК. С целью определения востребованности выпускников будут систематически организовываться встречи с работодателями для вовлечения их в обсуждение результатов обучения. В пересмотре целей ОП «Сестринское дело» используются такие механизмы, как опрос студентов на предмет содержательной части программы и удовлетворенности качеством преподавания. Студенты имеют возможность принимать участие в управлении программой через органы студенческого самоуправления. Представители студенческого совета включены в состав педагогического совета для принятия решений.

(Приложение № 25. Положение о ПС МФК№1) <https://cloud.mail.ru/public/txdo/aJXtkGcpF>

### **Критерий 3.6. выполняется**

#### **3.7. Для рассмотрения заявлений (жалоб) обучающихся, разработаны и внедрены процедуры реагирования.**

В МФК№1 разработана процедура обеспечения оперативного приема, учета и рассмотрения письменных обращений обучающихся, содержащих вопросы соблюдения прав студентов, а также предложений по эффективной организации учебно-воспитательного процесса в медицинском колледже.

Обращения подлежат обязательному рассмотрению. Отказ в приеме обращений не допускается. Принимаются обращения к рассмотрению в устном, письменном, на кыргызском и русском языках.

Обучающийся (студент) может подать обращение директору МФК№1:

- личного визита (время приема среда, пятница с 10:00-12:00);
- путем оставления жалоб и предложений в Ящике для жалоб и предложений;

Приложение №40 – Положение о ящике для жалоб и предложений;

<https://cloud.mail.ru/public/vf7H/tG95av6wb>

### **Критерий 3.7. выполняется**

#### **Критерий 3 S-Сильные стороны:**

- Востребованность данного направления достаточно высокая. В период прохождения практики многие студенты получают предложения от работодателей о трудоустройстве в организациях и на предприятиях, местах прохождения практики.
- На основе договоров о взаимном сотрудничестве и положения «О прохождении УПП студентами «МФК№1» заключены двухсторонние долгосрочные договора между государственными и частными лечебно-диагностическими учреждениями г.Бишкек, которые предоставляют производственные корпуса, помещения для проведения практических занятий, прохождения производственных практик, а также для проведения лабораторных занятий.

#### **W-Слабые стороны:**

- Недостаточно пользуется интерактивные методы обучения;
- Невысокая заинтересованность студентов в НИР, участия в конференциях.

#### **Возможности:**

-Повышение качества преподавания, совершенствование методического и профессионального мастерства преподавателя.

-Использование различных формпреподавания

#### **Угрозы:**

Ограниченные возможности разработки учебных пособий на кыргызском языке.

## **СТАНДАРТ 4.**

**Студентоориентированное обучение.**

**Критерии к стандарту 4:**

**4.1. Медицинская организация образования имеет утвержденные правила приема и процедуры отбора обучающихся, согласованные с миссией образовательной организации и доступны для заинтересованных сторон (на сайте или других публикациях).**

Прием студентов в МФК№1 осуществляется приемной комиссией, формирование и работа которой регулируется Положением по организации и осуществлению деятельности Приемной комиссии МФК№1. Приложение №41. Положение о Приемной комиссии МФК№1. <https://cloud.mail.ru/public/nQLY/zQLHk8e3C>

Отбор и прием абитуриентов на контрактную форму обучения в МФК№1 производится согласно «Правилам приема в средние профессиональные образовательные учреждения на 2022-2023 учебный год» который согласовывается с МОиН и утверждается директором МФК№1 каждый год.

Приложение№42.Правила приема в средние профессиональные образовательные учреждения на 2022-2023 учебный год. <https://cloud.mail.ru/public/W76C/WQmDCouq1>

*Критерий 4.1 выполняется.*

**4.2. Медицинская организация образования имеет структуры и процедуры, которые управляют процессом отбора и приема, адаптации, развития и выпуска обучающихся, использует беспристрастные и объективные процедуры отбора и приема обучающихся, исключая необоснованные преграды для поступления потенциальных обучающихся.**

Форма и перечень вступительных испытаний при поступлении в М Ф К № 1 определяется колледжем и проводится приемной комиссией. В состав приемной комиссии входят председатель и члены из числа наиболее опытных и квалифицированных научно-педагогических работников колледжа. Состав приемной комиссии утверждается приказом директора колледжа.

Приложение №43.Приказ о составе приемной комиссии <https://cloud.mail.ru/public/qJHv/ava3B69iU>

Прием в МФК№1 осуществляется на конкурсной основе. Условия конкурса гарантируют соблюдение прав граждан в области образования и обеспечивают зачисление наиболее способных и подготовленных к освоению образовательных программ среднего профессионального образования.

Конкурс среди абитуриентов проводится по сумме среднего балла аттестата о среднем общем образовании, оценки профилирующему предмету и сумме баллов вступительного тестирования для конкретной специальности. Для вывода общего балла суммируется

средний балл аттестата и оценка по профилирующему предмету. Затем прибавляются баллы вступительного тестирования.

Абитуриент имеет право участвовать в конкурсе для зачисления на контрактной форме обучения с пороговыми баллом вступительного испытания – 7 баллов.

Результаты приема абитуриентов оцениваются в отчете Приемной комиссии в виде форм в таблицах по следующим признакам: региональным, национальным, гендерным; дается сравнительная характеристика с предыдущими годами. Приемная комиссия отчитывается по результатам приема рассматривается и обсуждается на Педагогическом совете МФК№1 Приложение 44. Отчет приемной комиссии.  
<https://cloud.mail.ru/public/rrHF/xRDV1zTSR>

В период ориентационной недели для первокурсников МФК№1 проводится общее собрание, где знакомят с ответственными по направлениями, кураторами, учебно-материальной базой, с внутренним распорядком колледжа.

Приложение №21. Внутренний распорядок колледжа.  
<https://cloud.mail.ru/public/CF7W/4HcdeHG5v>

В адаптации студентов к образовательной программе принимают активное участие замдиректора по воспитательной работе, кураторы групп, родители и студенты.

**4.3. Медицинская организация образования обеспечивает соответствующими механизмами объективность признания результатов предшествующего обучения для достижения обучающимися ожидаемых результатов обучения и способствующих их академической мобильности.**

Согласно Порядку, Правилам и Плану приема МФК№1 утвержденных МОиН и полностью соответствующих требованиям Закона об образовании, информация по перечню необходимых документов для поступления в МФК№1 размещена на

официальном сайте МФК№1 и информационных стендах приемной комиссии и является общедоступной.

В соответствии с Положением о порядке перевода, отчисления и восстановления студентов МФК№1 утвержденного ПП КР от 29 мая 2012 года № 346 перевод студента осуществляется на основе аттестации. Аттестация студента проводится аттестационной комиссией путем рассмотрения ксерокопии зачетной книжки(транскрипта) оценочного листа. Аттестационная комиссия создается приказом директора (председатель комиссии), зам директора, сотрудником отдела кадров (секретарь комиссии).

Аттестационная комиссия рассматривает заявление студента в течении 10 дней с момента подачи заявления, но не позднее начала учебных занятий.

При переводе студента на ту же основную образовательную программу, по которой он обучался ранее или родственную основную образовательную программу, допускается наличие академической разницы не более 7 дисциплин подлежащих передаче (ликвидации академической разницы).

Приложение №45. Копия положения о порядке перевода, отчисления и восстановления студентов МФК№1; <https://cloud.mail.ru/public/L6ns/3LSp59us1>

Приложение №46. Копия приказа директора на аттестационную комиссию.

<https://cloud.mail.ru/public/ksol/3qQDawqYi>

**4.4. Медицинская организация образования выдает обучающимся, завершившим обучение по образовательной программе и достигшим ожидаемых результатов обучения, документ об образовании, включающий достигнутые результаты обучения, а также содержание и квалификацию полученного образования и свидетельства его завершения.**

Критериями для получения диплома государственного образца является:

- обязательный набор студентом 180 кредитов с учетом прохождения практик и выполнения ВКР;
- успешная сдача итоговой государственной аттестации предусмотренной УП.

Выпускнику, успешно сдавшему ИГА, присваивается квалификация о среднем профессиональном образовании и выдается диплом государственного образца о среднем профессиональном образовании с присвоением квалификации-медицинский брат/медицинская сестра.

Оценочный вывод: **критерий 4. 4 первый выпуск.**

**4.5. ОПОП имеет четкий механизм распределения нагрузки и сбалансированную организацию практики, самостоятельной работы и других видов работ, направленных на достижение результатов обучения каждым выпускником.**

Последовательность оценивания определена рабочей программой, а также рабочими программами, УМК, силлабусами. На программе «Сестринское дело» указанные документы разработаны в соответствии с Госстандартом.

Документация, подтверждающая периодическую оценку уровня достижения целей образовательных программ, включает в себя:

- текущие и годовые модули, экзамены, (экзаменационные ведомости);
- отчеты программ на Педагогическом совете;
- ежегодные отчеты в МОиН КР и отчеты, размещенные на сайте МФК№1;
- протоколы заседаний Педагогического совета;
- опросники-анкеты для студентов;
- опросники – анкеты для преподавателей;

Приложение№47. Анкеты для преподавателей. <https://cloud.mail.ru/public/MJiU/XjibQEokp>

Приложение№47/1 .ОПОП по специальности “Сестринское дело”

<https://cloud.mail.ru/public/dJFS/Ve2ESL16t>

МФК№1 прилагает все усилия и стремится создать для студентов наиболее оптимальные условия и академическую атмосферу, чтобы способствовать достижению высоких результатов обучения и повышения уровня качества подготовленности выпускников. Обучение в МФК№1 осуществляется на русском языке, что значительно расширяет возможность доступа к информационным источникам и новым знаниям и делает выпускников наиболее востребованными и конкурентоспособными на рынке труда Кыргызстана и страны проживания обучающихся.

Результаты обучения образовательной программы отражаются в таких документах как:

- экзаменационные ведомости;
- экзаменационные работы студентов по текущему контролю знаний;
- протоколы и отчеты колледжа ежегодно в МОиН и МЗ КР;
- протоколы заседаний отделения и педагогического совета;
- результаты анкетирования по содержанию дисциплины и ее преподавателя;

- ежегодные отчеты на сайте МФК№1.

Методы и результаты обучения по дисциплинам образовательной программы ,анализ методов преподавания проводится путем анкетирования студентов на основе таких вопросов, как:

1. Насколько ясно и доступно преподаватель излагает учебный материал?
2. Использует ли преподаватель современные технические средства при проведении занятий?
3. Приводит ли преподаватель примеры практического применения знаний по дисциплине?
4. Насколько тщательно студент на занятиях отрабатывает практические навыки?
5. В какой мере знания, полученные в МФК№1, соответствуют Вашим ожиданиям?

О положительном эффекте используемых интерактивных методов обучения, превалирующих над лекционным способом передачи знаний, можно судить по результатам итогового рейтинга студентов. Анализ результатов средней оценки по дисциплинам программы говорит о достижении положительных результатов обучения всеми студентами программы, а среднее значение успеваемости студентов соответствует оценке «4».

Приложение№48. Анализ результатов зимней сессии.

<https://cloud.mail.ru/public/FxVi/G6ZBMesqo>

### **Обеспечение результатов обучения**

Основным приоритетом является внедрение более объективных и инновационных методов преподавания, с акцентом на развитие у студентов критического мышления. Соответствующие результаты обучения достигаются путем привлечения высококвалифицированных ППС, создания материально-технических, финансовых и социальных условий, соответствующих для получения качественного образования и возможности стать востребованными специалистами после окончания колледжа.

Текущий контроль качества знаний, обучающихся проводится в рамках действующей в колледже балльно-рейтинговой системы оценки знаний. При изучении дисциплины могут быть предусмотрены различные виды текущего контроля знаний обучающихся, которые устанавливаются преподавателем и отражаются в рабочей учебной программе дисциплины.

Рубежный контроль охватывает оценку текущей деятельности обучающегося за определенный период, или первой половины курса дисциплины.



Форма промежуточной аттестации определена в рабочем учебном плане. Предусмотрены следующие формы промежуточной аттестации: экзамен (устный, письменный, творческий, тестирование и др.).

Контроль знаний, умений, навыков и компетенций выпускников осуществляется при проведении итоговой аттестации обучающихся. Предусмотрены и планированы следующие формы итогового государственного контроля: государственный экзамен (устный, тестирование). Формируются государственные аттестационные комиссии, осуществляющие свою деятельность, руководствуясь «Положением об Итоговой государственной аттестации», программой ИГА.

Информацию о действующей системе оценок в колледже студент получает на первом курсе при проведении встреч с директором, замдиректором, председателями ПЦК, кураторами. Объективность оценки знаний и степени сформированности профессиональной компетентности обучающихся достигается за счет:

- ознакомления обучающихся с применяемыми критериями оценки знаний и требованиями к изучению дисциплины в соответствии с рабочей учебной программой дисциплины на первом занятии;

- доступности критериев оценки студентам (размещенных в электронной библиотеке);

- функционировании апелляционных комиссий.

Приложение №49. Приказ об апелляционной комиссии.

<https://cloud.mail.ru/public/F3at/ShtjEdjBj>

Кроме того, в целях повышения эффективности, объективности и качества всей образовательной технологии, процессы обучения и контроля знаний, обучающихся разделяются. Защита отчетов по практике принимается методическим руководителем по УПП, назначенного директором. Списки экзаменаторов и экзаменационные комиссии формируются зам.директором по УВР из числа преподавателей, имеющих квалификацию, соответствующую профилю данной учебной дисциплины. Рубежный контроль, как правило, проводится в форме тестирования. Перечень вопросов составляет преподаватель по соответствующей дисциплине, после проверки и обсуждения на заседании ПЦК тесты передаются учебный отдел. На итоговом контроле прием экзаменов осуществляется комиссионно- преподаватель, проводивший занятия в экзаменуемой группе, и преподаватель, имеющий квалификацию, соответствующую профилю данной учебной дисциплины.

В ОП «Сестринское дело» разработаны и внедрены критерии оценки знаний, умений и навыков на устном экзамене, которые включены в УМК дисциплины, позволяющие также повысить объективность оценивания знаний.

Успеваемость студента на экзамене определяется в баллах от 0 до 100. Экзамены проводятся в устной форме по билетам, включающим 3 вопроса.

Обучающийся, не согласный с результатами оценки по экзамену, имеет право на апелляцию. В отдельных случаях (по болезни, семейным обстоятельствам, иным объективным причинам) руководители программ на основании письменного разрешения директора может разрешать обучающемуся индивидуальную сдачу экзаменационной сессии (досрочная сдача или продление сессии). Процедура предоставления права индивидуальной сдачи сессии определена в указанных положениях. Студенту дается право пройти итоговую аттестацию по дисциплине еще дважды по расписанию пересдачи.

Если студент не смог в третий раз пересдать экзамен по дисциплине, то для ликвидации академической задолженности обучающийся должен вновь посетить все виды учебных занятий, предусмотренные рабочим учебным планом по данной дисциплине, и получить допуск к экзаменационному контролю в течение дополнительного семестра на платной основе.

Итоговая аттестация обучающихся проводится в сроки, предусмотренные графиком учебного процесса, по формам, определенным стандартом специальности в форме

Междисциплинарного комплексного экзамена. Приложение №50. Положение об ИГА.

<https://cloud.mail.ru/public/18ww/JGZUu5cEw>

Для проведения итоговой аттестации создается Государственная аттестационная комиссия (ГАК) по каждой специальности для всех форм обучения. Председателями государственной аттестационной комиссии являются ученые из вузов республики, руководители, ведущие специалисты Министерства здравоохранения КР.

(Приложение №31. Положение о модульно-рейтинговой оценке МФК №1)

<https://cloud.mail.ru/public/TvME/wSVRufytU>

**Критерий 4.5. выполняется**

**4.6. ОПОП создает благоприятную образовательную среду для развития навыков самообучения, профессионального и личностного развития, а также возможности реализации индивидуальных гибких траекторий обучения, в том числе мобильности, и поддержки автономии обучающихся при одновременной помощи со стороны преподавателей.**

**Основная задача колледжа– формирование творческой личности специалиста (выпускника МФК№1), способного к саморазвитию, самообразованию, инновационной деятельности. Студент не должен оставаться пассивным потребителем знаний. В колледже особое внимание уделяется:**

**-Организации самостоятельной работы студентов (СРС), которая является основной формой образовательного процесса. Достижения результатов обучения по конкретным дисциплинам студенты показывают во время модульных и итоговых контролей, при сдаче СРС, а в целом по образовательной программе – в период прохождения практик, отчетов и их защит.**

**-Модернизации учебно-методической документации, которая отражается в индивидуальных планах ППС в части, касающейся учебно-методической работы.**

**Организация СРС включает в себя следующие этапы:**

- составление плана СРС по дисциплине;**
- разработка и выдача заданий для самостоятельной работы; - организация консультаций по выполнению заданий;**
- контроль хода выполнения и результатов СРС.**

**Для сопровождения образовательного процесса внедрены информационные технологии, которые являются средством активизации познавательной деятельности и творческого потенциала студентов колледжа. Мультимедийные презентации используются преподавателями МФК№1 на разных этапах занятий: при объяснении нового материала, закреплении материалов и проверке СРС.**

**Требования к написанию и оценке различных видов СРС могут трансформироваться в зависимости от их формы и содержания, при этом особое внимание уделяется следующим критериям:**

Таблица №11

Параметры оценивания	Шкала оценки	Критерии оценки (кол-во баллов)
Понимание задания; Полнота выполнения задания; Оформление работы	0-10 баллов	<p><b>0б.</b> - нет ответа;</p> <p><b>1б-2б.</b> - студент не выполнил все задания работы и не может объяснить полученные результаты;</p> <p><b>3б. – 4б-</b> студент правильно выполнил задание к работе. Составил СРС в установленной форме, представил решения большинства заданий, предусмотренных в работе. Студент не может полностью объяснить полученные результаты;</p> <p><b>5б. – 6б-</b> задание по работе выполнено в полном объеме. Студент ответил на теоретические вопросы, испытывая небольшие затруднения. Качество оформления отчета к работе не полностью соответствует требованиям; есть знание общей информации, но нет понимания по конкретному заданию;</p> <p><b>7б-8б.</b> - задание выполнено с минимальными (техническими) ошибками, опечатками;</p> <p><b>9б. – 10б-</b> задание по работе выполнено в полном объеме. Студент точно ответил на контрольные вопросы, свободно ориентируется в предложенном решении, может его модифицировать при изменении условия задачи. СРС выполнена аккуратно и в соответствии с предъявляемыми требованиями; есть знание и понимание информации по конкретному заданию.</p>

Примерные критерии оценки самостоятельной работы студентов. Таблица №12

№	Наименования критерий	Количество баллов
1	Реферат	10

2	Доклад (Презентация)	10
3	Ситуационные задачи	10
4	Кроссворды	10
5	Плакаты	10
6	Буклеты	10

**Критерий 4.6. выполняется**

**4.7. Медицинская организация образования имеет политику и нормативы, позволяющие поддерживать обучающихся в их разнообразии, в их потребностях и интересах, а также их участие в разработке, развитии ОПОП, по которым они обучаются.**

На сегодняшний день задача формирования готовности студентов к активизации творческого мышления является актуальной для ППС колледжа и осознается значимым компонентом их профессиональной компетентности. Приоритетным направлением работы преподавателей ППС является создание условий для саморазвития и самореализации студентов, раскрытия их творческого потенциала, обеспечивающего способность принимать нестандартные решения, созидательную деятельность, успешное продвижение в профессиональной и иной сфере деятельности.

Личностно ориентированное обучение призвано обеспечить необходимые условия для развития индивидуальных способностей обучающегося. Личностно ориентированное обучение предполагает использование разнообразных форм и методов организации учебной деятельности, позволяющих раскрывать субъектный опыт студентов.

Методика развития творческого мышления студентов колледжа опирается на следующие принципы:

- деятельности - любое развитие происходит в процессе какой-либо деятельности;
- индивидуальности - учитываются, индивидуальные особенности каждого студента позволяющие тренировать его способности лишь в определённых пределах;
- последовательности - предлагаются упражнения, которые начинаются с самых простых, постепенно усложняются по мере их овладения;

- поэтапности – включены в учебную деятельность упражнения для развития способностей, при котором приступая к очередному этапу, нельзя миновать предыдущий;
- психологической комфортности – студент не должен чувствовать свои неудачи; • сотрудничества педагога с психологической службой и родителями.

Преподаватели работают в направлении развития творческого мышления студентов колледжа следующим образом:

- избегают в стиле преподавания традиционности, будничности, монотонности; • не допускают переутомления и учебных перегрузок;
- стимулируют познавательные интересы многообразием приёмов (иллюстрациями, игрой, кроссвордами, задачами-шутками, занимательными упражнениями);
- специально обучают приёмам умственной деятельности и учебной работы, используют проблемно-поисковые методы обучения.

#### **Критерий 4.7. выполняется**

#### **4.8. ОПОП способствует взаимодействию обучающихся и преподавателей на основе взаимного уважения.**

В целях поддержания взаимодействия обучающихся и преподавателей на основе взаимного уважения регулярно проводятся встречи директора, председателя попечительского совета со студентами МФК№1 .

Для поддержания регулярной обратной связи в колледже на основании положения о «Ящике доверия» на постоянной основе и в общем доступе функционирует «Ящик доверия», расположен в более доступном месте для удобств студентов. Вскрытие и распечатка писем производится ответственным лицом – начальником ОК. Кроме «Ящиков доверия» студенты могут связаться с руководством МФК№1 лично. Кроме того, в колледже проводятся кураторские часы, встречи студентов с директором и председателем

попечительского совета, посвященные предложениям и жалобам студентов по улучшению качества образовательного процесса. Результаты поступивших жалоб и предложения рассматриваются на заседаниях пед.совета МФК№1.

Приложение №40– Копия положения о «Ящике доверия»;

<https://cloud.mail.ru/public/vf7H/tG95av6wb>

Приложение №51. Положение «О порядке рассмотрения жалоб студентов, родителей и их законных представителей»; <https://cloud.mail.ru/public/vf7H/tG95av6wb>

Приложение №52. Копии протоколов встреч директора МФК №1 и председателем попечительского совета со студентами; <https://cloud.mail.ru/public/zmxx/PyDTRo69n>

Приложение №39. Копия положения о кураторах групп МФК №1.

<https://cloud.mail.ru/public/DHs1/xGoi2VFG5>

#### **4.9. Медицинская организация образования наличие и активность бизнес-инкубатора для обучающихся, мастерских, лабораторий, цехов для реализации бизнес-идей, программ для получения второй специальности как дополнительной к основной.**

Среди студентов проводится анкетирование на выявление интересов. В соответствии с заявленными интересами студентов планируется на базе колледжа организовать курсы медицинских сестер для студентов по специальности “Фармация”, курсы массажиста для студентов по специальности “Сестринское дело”, “Лечебное дело”.

В связи с повышенным интересом студентов по трудоустройству за границей и их востребованностью организованы встречи с представителями общества с ограниченной ответственностью “TOP-Persona” по трудоустройству в Германию и Польшу: управляющим Сергеем Серебрянским и руководителем в городе Бишкек Максатом Дюшеевым.

Приложение №53. Фотоотчет встречи. <https://mfk1.kg/vstrecha-studentov-mfk-1-s-predstavitelnyami-kompanii-top-persona-po-legalnomu-trudoustrojstvu-v-germanii-i-polshe/>

**Критерий 4.9. выполняется**

#### **4.10. Медицинская организация образования имеет определенную и внедренную политику представительства обучающихся и их соответствующего участия в разработке, управлении и оценке образовательной программы.**

В соответствии с миссией и «Стратегическим планом развития» ОУ СПО «МФК №1» осуществляет образовательную деятельность по образовательной программе среднего профессионального образования “Сестринское дело”. Процедуры по разработке

и утверждению образовательных программ в колледже заложены в «Положении об основной образовательной программе среднего профессионального образования». В ОП указаны цели и результаты обучения, которые соответствуют ГОС. Образовательные цели по образовательным программам разработаны в соответствии с миссией ОУ СПО «МФК№1», с учетом требований рынка труда и в строгом соответствии с требованиями Государственных образовательных стандартов СПО, ОПОП рассмотрены на заседаниях

Пед. совета, за которым закреплена функция контроля качества образования и управления ОП и утверждены директором ОУ СПО «МФК№1».

В колледже были проведены запланированные круглые столы с заинтересованными сторонами: работодатели, родители, где обсуждались содержание учебных планов, графики учебного процесса, программы производственных практик. Мнения работодателей и родителей будут учтены при корректировке учебных программ.

*Приложение № 54. Протокол круглого стола с родителями.10.03.2023 г Обсуждение ОПОП. <https://cloud.mail.ru/public/pQiE/TyAVsVq4F>*

#### **Критерий 4.10. выполняется**

##### **Сильные и слабые стороны Стандарта 4. Студентоориентированное обучение**

###### **S-Сильные стороны:**

- В целом можно отметить довольно хороший уровень проведения профориентационной работы, которая охватывает все регионы республики.
- Все вступительные испытания проводятся прозрачно, работы оцениваются объективно. За время открытия специальности не поступило ни одного заявления в апелляционную комиссию.

###### **W-Слабые стороны:**

- Снижения качества школьного образования в стране.

###### **Возможности:**

- Высокий уровень потребности в кадрах, имеющих медицинское образование.

###### **Угрозы:**

- Низкий уровень поступления абитуриентов.



## СТАНДАРТ 5.

Гарантия качества и компетентности преподавательского состава

Медицинская организация образования имеет политику и механизмы в соответствии с миссией по управлению академическим и поддерживающим персоналом. Данные механизмы известны преподавателям и поддерживающему персоналу, а также всем заинтересованным сторонам.

Критерии к стандарту 5:

5.1. Медицинская организация образования имеет механизмы, которые позволяют разрабатывать, пересматривать и улучшать кадровую политику ОО с участием заинтересованных сторон.

При отборе кадров для реализации образовательных программ, МФК№1 согласно «Положению о порядке замещения должностей ПС МФК№1» уделяется первостепенное внимание, во-первых, компетентности, наличию достаточного профессионального опыта для осуществления учебного процесса по программе, а также морально-этических качеств преподавателей, умение работать в команде, дружелюбное отношение к коллегам, готовность делиться опытом с другими сотрудниками.

(Приложение №55. Положение о порядке замещения должностей ПС МФК№1)  
<https://cloud.mail.ru/public/HcYs/zHzmaFTmM>

В МФК№1 разработано и утверждено «Положение о рейтинге преподавательского состава МФК№1», в котором рассматривается кадровая политика.

(Приложение №56. Положение о рейтинге преподавательского состава МФК№1).  
<https://cloud.mail.ru/public/Xrmn/W1WRBAkUx>

Рейтинговая оценка компетентности преподавательского состава МФК№1 осуществляется на основе анкет, заполняемых преподавателями в бумажном виде (Приложение №57. Анкета рейтинга ПС).

<https://cloud.mail.ru/public/Mnnc/v4C2wrXUY>

В бумажном виде прикрепляются копии документов, подтверждающие выполнение показателей, таких как сертификаты повышения квалификации, сертификаты участия в научно-практических конференциях, наградные документы и другие документы, подтверждающие личные достижения преподавателей. На основании полученных данных осуществляется рейтинговая оценка ПС по критериям, представленным в анкете.

Рейтинговая оценка представляет собой сумму баллов, начисляемых преподавательскому составу за достижения в учебно-педагогической, научно-исследовательской, учебно-методической, организационно-педагогической и воспитательной работе, а также баллы за приобретенную квалификацию.

Каждым преподавателем составлено портфолио, которое периодически обновляется. В портфолио складываются анкеты рейтинга преподавательского состава и базовые документы преподавателей, такие как, резюме, отчет о проделанной работе, список

научно- методических публикаций, копии дипломов, сертификатов и наград. Кадровый состав преподавательского состава по направлению «Сестринское дело» удовлетворяет лицензионным требованиям: все преподаватели, задействованные в учебный процесс, имеют базовое высшее медицинское образование.

(Приложение 58. Портфолио преподавателей) <https://cloud.mail.ru/public/HcCK/ChzKVNEii>

Преподавательский и учебно-вспомогательный состав по направлению «Сестринское дело» соответствует типовым квалификационным характеристикам должностей педагогических работников, которые позволяют гарантировать компетентность преподавателей, методистов и лаборантов.

Квалификация, образование и опыт преподавательского состава удовлетворяет требованиям образовательного процесса, учебно-вспомогательный состав соответствует минимальным требованиям образовательного процесса.

Регулярный обзор кадровой политики прослеживается по индивидуальным планам преподавателей по направлению «Сестринское дело». Индивидуальные планы преподавателей содержат позиции: учебная работа, методическая работа, организационная работа, воспитательная работа. Критериями реализации индивидуальных планов ПС являются:

- выполнение учебной нагрузки по читаемым дисциплинам,
- участие ПС в методической работе МФК№1,
- участие ПС в организационной работе МФК№1,
- участие ПС и обучающихся в жизни МФК№1.

На заседаниях педагогического совета заслушиваются отчеты преподавателей за полугодие и за учебный год, дается оценка качеству их реализации.

Установленная кадровая политика колледжа прослеживается непосредственно кадровым отделом.

Приложение № 59. Индивидуальный план преподавателя.

<https://cloud.mail.ru/public/3ZnM/Uk7RVxZpU>

**Критерий 5.1. выполняется**

**5.2. Медицинская организация образования использует прозрачные и объективные критерии приема преподавательского и учебно-вспомогательного состава на работу, повышения по службе в соответствии с трудовым законодательством Кыргызской Республики.**

Кадровая политика направлена на обеспечение качества образовательного процесса в СПУЗе. В связи с этим отбор, прием на работу и порядок повышения по службе ПС и УВС осуществляется на основе Трудового Кодекса КР и Закона Кыргызской Республики "Об образовании" с учетом базового образования и опыта практической работы. Отбор кандидатур ПС проводится посредством собеседования в конкурсном порядке, базируясь Положением о порядке замещения должностей профессорско- преподавательского состава в среднем учебном заведении Кыргызской Республики, утвержденным приказом Министра образования КР. (Приложение 60. Положение о замещении должностей.)

<https://cloud.mail.ru/public/HcYs/zHzmaFTmM>

При приеме на работу МФК1 руководствуется локальным нормативным Положением.

Приложение 61. Нормативные документы. <https://cloud.mail.ru/public/YtPc/hoj2zQXXJ>

В качестве совместителей привлекаются высококвалифицированные практики-лечебники из других медицинских СПУЗов и вузов, таких как, КМСК, НАН КР, БГУ, КРСУ.

**Критерий 5.2. выполняется**

**5.3. Уровень квалификации преподавателей (наличие отраслевых наград, государственных премий, изданных учебников и учебно-методических пособий) обеспечивает выполнение миссии образовательной организации и отвечает лицензионным требованиям. Компетентность преподавательского и учебно-вспомогательного состава в областях знаний, охватываемых образовательной программой (исследовательская и практическая деятельность преподавателей), обеспечивает достижение образовательных целей и запланированных результатов обучения.**

Квалификация преподавателей СПУЗов в основном становится одним из ключевых критериев оценки качества образования в учебном заведении. При приеме на работу в МФК№1 приоритет отдается кандидатурам, активно занимающихся практической деятельностью, методической и научно-исследовательской работой. В МФК№1 для преподавателей созданы определенные благоприятные условия по мотивации заниматься методической работой и повышения своей квалификации.

Компетентность ПС и УВС в реализации ОП «Сестринское дело» обеспечивает достижение образовательных целей и запланированных результатов обучения.

Приложение №6. Качественный и количественный состав ППС МФК№1.

<https://cloud.mail.ru/public/16bA/fkzYb2Lzi>

**Критерий 5.3. выполняется**

**5.4. Медицинская организация образования имеет механизмы и процедуры для привлечения преподавателей из других образовательных организаций и предприятий, в том числе зарубежных для реализации образовательных целей и достижения запланированных результатов обучения в соответствии с миссией ОО.**

В целях реализации образовательных целей по ОП “Сестринское дело” на следующий учебный год планируется проведение гостевых лекций с привлечением ведущих отечественных и зарубежных специалистов.

МФК№1 является членом “Ассоциации медицинских колледжей” с сентября 2022 года. 22-23 марта участвовали на семинаре тренинге на тему “Стратегическое планирование деятельности АМКК”.

Приложение №62. Фотоотчет. <https://mfk1.kg/seminar-trening-strategicheskoe-planirovanie-deyatelnosti-amkk/>

Были заключены договора с медицинскими колледжами: Медицинский колледж им Пирогова, Медико-фармацевтический колледж, Ошский региональный медицинский колледж, Узгенский медицинский колледж при ОшГУ, Майлуу Суйский медицинский колледж, Кочкор-Атинский региональный колледж, Кыргызский медико-социальный колледж.

Приложение №63. Договора о сотрудничестве с медицинскими учебными заведениями: академическая мобильность. <https://cloud.mail.ru/public/M2vn/Rd7Eb3Xuu>

**Критерий 5.4. выполняется**

**5.5. В медицинской организации образования действуют системы оценивания и мотивации деятельности преподавательского состава, учебно-вспомогательного и обслуживающего персонала.**

Одним из критериев системы оценки и мотивации деятельности ПС, УВС и обслуживающего персонала является анкетирование студентов. Результаты анкет обсуждаются на заседаниях педагогического совета. Анкетирование является одним из ключевых моментов при принятии решения по поощрению сотрудников, набравших высокие показатели.

За образцовое выполнение трудовых обязанностей, в целях морального стимулирования сотрудников за безупречную работу и другие достижения в труде, администрация поощряет отличившегося работника наградами.

Приложение №64. Приказы о премировании ППС.

<https://cloud.mail.ru/public/QCdK/iN77Qq4gt>

Основной мотивацией является заработная плата, благоприятный моральный климат.

**Критерий 5.5. выполняется**

**5.6. В медицинской организации образования образовательной организации действуют механизмы сбора, анализа, оценки информации о результатах кадровой политики в целях ее улучшения и механизмы информирования заинтересованных сторон об этих результатах.**

Кадровый отдел МФК№1 следит за регулярным обновлением портфолио сотрудников (информация в личных листках). Учебный отдел МФК№1 проводит анализ трудовой деятельности сотрудников. Педагогический совет МФК№1 выносит решение в целях улучшения кадровой политики. Результаты решений педагогического совета доводятся до сведения студентов посредством кураторов на кураторских часах, вывешиваются на информационных стендах. Информация о принятых решениях размещается на сайте МФК№1.

По завершению дисциплины студентам предлагается заполнить анонимный опросник, включающий в себя оценку работы преподавателя и содержание читаемого им курса. Результаты анкетирования обсуждаются на заседании педагогического совета. Результаты опроса также направляются преподавателю, который может использовать отзывы и пожелания студентов для улучшения качества содержания и преподавания дисциплины.

Приложение №28. Преподаватель глазами студентов.

**Критерий 5.6. выполняется**

**5.7. Медицинская организация образования обеспечивает периодическое повышение квалификации преподавательского состава в предметной области, а также по Педагогике и психологии, включая активные методы преподавания и использованию ИТ.**

Для создания условий периодического обучения преподавателей инновационным образовательным методам и технологиям преподавательский состав активно повышает уровень квалификации, посещая различные курсы и обучающиеся семинары, форумы к которым можно отнести следующие:

- выездные мероприятия по повышению квалификации, краткосрочные курсы на базе КГМИ иПК им. Даниярова, семинары тренинги организованные Ассоциацией медицинских колледжей, ЮНИСЕФ, ЮСАИД, независимыми аккредитационными агентствами.
- В рамках академической мобильности планируется на следующий учебный год педагогические стажировки в других СПУЗах, исследовательских центрах и специализированных организациях.

В целях постоянного повышения квалификации в колледже рассмотрено обязательное прохождение курсов переквалификации для ПС, АУП и УВС, использующие новейшие технологии при проведении занятий.

Преподавательский состав активно повышает уровень квалификации, посещая различные курсы и обучающие семинары, к которым можно отнести:

- в рамках колледжа на семинаре методического совета проводятся занятия по ознакомлению нового состава преподавателей по составлению учебно- методических комплексов дисциплин (УМК);

- в целях усовершенствования уровня знаний по иностранным языкам, также в колледже планируется проведение языковых курсов по английскому и немецкому языкам.

(Приложение №32. График повышение квалификации.)

<https://cloud.mail.ru/public/xvRs/tn242hDa3>

**Критерий 5.7. выполняется**

**5.8. Медицинская организация образования обеспечивает на основе прозрачных и объективных процедур участие преподавателей в совместных международных проектах, зарубежных стажировках.**

В МФК№1 для участия в совместных международных проектах и для поддержки научно-профессиональных интересов ПС в бюджете МФК№1 рассматриваются средства для участия на международных конференциях и семинарах. Данная статья расходов будет варьировать в зависимости от общего бюджета МФК№1. Тем не менее, МФК№1 стремится к привлечению дополнительных средств для этого направления.

**Критерий 5.8. выполняется**

**5.9. В медицинской организации образования созданы условия для разработки и изданий преподавателями учебных программ, пособий, учебников, соответствующих требованиям госстандарта, способствующих достижению результатов обучения и улучшения качества образовательной программы.**

В МФК№1 находится на стадии подписания договор о взаимном сотрудничестве с частной типографией ОсОО “Севен групп” для издания преподавателями учебных программ, пособий, учебников, соответствующих требованиям ГОС стандарта. Так, в МФК№1 имеется доступ ко всем необходимым интернет-библиотекам, собственная электронная библиотека, ПС участвуют в семинарах, конференциях, разрабатывают

учебные программы, УМК, методические разработки, пособия и материалы в соответствии с требованиями ГОС стандарта. Приложение№65. Договор с типографией .

<https://cloud.mail.ru/public/Bdjf/2fGkJes2t>

**Критерий 5.9 выполняется**

<b>Сильные стороны</b>	<b>Слабые стороны</b>
<p>-Высококвалифицированный преподавательский состав по направлению «Сестринское дело»;</p> <p>- Ясные и четкие квалификационные требования к преподавателям.</p> <p>-В колледже действует дополнительное материальное поощрение деятельности преподавательского состава, учебно-</p>	<ul style="list-style-type: none"><li>• Слабая мобильность ПС</li><li>• Отсутствие собственной типографии</li><li>• Недостаточная доля штатных преподавателей, а также преподавателей с ученой степенью.</li></ul>

вспомогательного и обслуживающего персонала.

### **Пути решения**

- Организовать бесплатные курсы повышения квалификации для молодых преподавателей в семинар-тренингах, стажировках, обменных программах;
- Обеспечить адекватные условия для личностного, творческого и профессионального развития ПС и сотрудников;
- Усилить компетентность ПС посредством взаимопосещений, организаций методических семинаров и курсов повышения квалификации;
- Усилить работу по академической мобильности ПС.
- Предоставлять возможности карьерного роста и профессионального развития ППС
- Поощрять инновационные методы преподавания и использования передовых технологий.

### **Угрозы:**

Низкий уровень зарплаты персонала.



## **СТАНДАРТ 6.**

### **Учебные ресурсы и обеспечение студентов.**

**Медицинская организация образования гарантирует, что ресурсы, используемые для организации процесса обучения, являются достаточными и соответствуют требованиям реализуемой программы.**

#### **Критерии к стандарту 6:**

**6.1. Обеспеченность медицинской образовательной программы клиническими базами, которые включают клиники, амбулаторно-поликлинические службы, учреждения первичной медико-санитарной помощи, центры здравоохранения и другие учреждения оказания медицинской помощи населению.**

Практика студентов МФК№1 является составной частью основной образовательной программы среднего профессионального образования. Практика организуется и проводится в соответствии с учебными планами и графиком учебного процесса в целях приобретения студентами практических навыков работы, углубления и закрепления знаний, умений и навыков, полученных в процессе теоретического обучения.

В период практики осуществляется непосредственная связь теоретической подготовки студента и его будущей профессиональной деятельности.

Прохождение практики - одно из основных условий становления специалиста-медицинской сестры/медицинского брата и является первым этапом практического применения полученных теоретических знаний в медицинских учреждениях.

#### **Критерий 6.1. выполняется**

**6.2. Медицинская организация образования имеет договора с предприятиями о предоставлении мест для практики обучающихся.**

Составлены договора с медицинскими учреждениями о прохождении практики.

Для проведения практических занятий и производственной практики студентам составлены двусторонние договора о взаимодействии между МФК№1 и государственными, частными медицинскими организациями/центрами города Бишкек, такие как:

- 1.Национальный центр онкологии и гематологии;
- 2.ОСО мед центр “ПОЛИКЛИНИКА”;
- 3.Клиника Med care MIRA;
- 4.ОСО «Эсен клиник»;
5. Центр семейной медицины №10;

6. Республиканская клиническая инфекционная больница
7. Нижне-Серафимовский дом интернат для престарелых и инвалидов
8. Перинатальный центр
9. Центр семейной медицины №10
10. Клинический родильный дом №1

Приложение №66. Договора по клиническим базам.

<https://cloud.mail.ru/public/duVV/tqqveFZ5X>

Приложение №67. Положение о прохождении практики.

<https://cloud.mail.ru/public/EhwV/P3WhNKsFa>

**Критерий 6.2. выполняется**

**6.3. Современные библиотечные и информационные ресурсы доступны для обучающихся, имеющийся библиотечный фонд покрывает учебные потребности, отвечает лицензионным требованиям.**

Колледж имеет современную библиотеку с медицинской, клинической, фармацевтической и художественной литературой, необходимой для образовательного процесса, самостоятельной работы студентов, имеются компьютеры с выходом в Интернет.

Пользователи библиотеки могут слушать и просматривать аудио- и видео материалы, также имеется проектор и экран для проведения лекций и семинаров-тренингов, презентаций и др. информационно-массовых мероприятий. Библиотека активно осваивает и внедряет в работу современные информационные технологии. Электронные информационные ресурсы учебного заведения доступны не только преподавателям, студентам, но и родителям, работодателям.

Библиотечный фонд по специальности «Сестринское дело» -1500 учебных книг или, электронная библиотека насчитывает 620 наименований. В настоящее время подписан договор на изготовление дополнительных экземпляров специальной литературы для обеспечения учебного процесса по СПО «Сестринское дело». На электронных носителях, компьютерах библиотеки загружено более 10 тыс. специальной учебной литературы.

Для лекционных залов планируется приобрести на следующий учебный год интерактивные доски, проекторы, обеспечивающими современный мультимедийный уровень подачи лекционного материала.

Интегрированная библиотечная информационная система предоставляет свободный доступ студентов к фондам электронных материалов, включающим свободный электронный каталог библиотеки и учебно-методических материалов (полнотекстовые документы, в том числе Интернет-документы), используемых в учебном процессе. Электронные каталоги обеспечивают доступ к библиографическим описаниям источников информации, размещенных в фондах библиотеки.

Приложение 68. Перечень дисциплин и учебников по “Сестринское дело”

<https://cloud.mail.ru/public/i9eY/tidakiKFu>

### **Критерий 6.3. выполняется**

**6.4. Созданы необходимые условия для самостоятельной учебной и исследовательской работы обучающихся, лаборатории и библиотеки работают в необходимом режиме.**

МФК№1 оснащен всеми необходимыми аудиториями для проведения самостоятельной и исследовательской работы.

**МФК№1 проводит постоянную работу по оснащению учебных аудиторий.**

**Приобретены:** хирургические инструменты, фантомы, манекены, учебные муляжи, тренажеры. Имеется учебно-тренировочный кабинет для отработки практических навыков обучающихся. Учебные кабинеты и аудитории колледжа оснащены учебным

оборудованием, учебной мебелью, наглядными учебными материалами, стендами и макетами. В колледже имеется компьютерный класс, которые оборудованы достаточным количеством современных компьютеров и оборудованием.

### **Критерий 6.4. выполняется**

**6.5. Развитость социальной инфраструктуры, обеспечивающей доступность качественного образования для обучающихся разных возможностей и возрастных групп.**

Социальная поддержка студентов – предоставляются льготы студентам по оплате контракта. Претенденты с ограниченными возможностями и находящиеся в трудной жизненной ситуации, а именно лица с ограниченными возможностями здоровья, которым по заключению медико-социальной экспертизы не противопоказано обучение в колледже по избранному направлению подготовки и круглые сироты и дети, оставшиеся без попечения родителей (до 18 лет включительно, на 1 октября текущего года), зачисляются вне конкурса при наличии соответствующих документов и получили льготы по оплате за обучение: 1. Жаманаква Жазмина Урматбековна, ст-ка 2 курса, гр.СД-1-21;

2.Болотова Эльвира Болотовна, ст-ка 3 курса, гр.ЛД-1-20.

Приложение №71. Протокол собрания учредителей предоставлении льгот.

<https://cloud.mail.ru/public/4DrQ/rJNWabY4s>

Ходатайство от ответственного секретаря приемной комиссии о предоставлении льгот вносятся на рассмотрение собрания учредителей.

Право на льготу подтверждается соответствующим приказом директора.

Оценочный вывод: критерий **6.5** выполняется.

**6.6. Медицинская организация образования обеспечивает стабильность и достаточность учебных площадей, отвечающих лицензионным требованиям.**

МФК№1 оснащен всеми необходимыми аудиториями для проведения лекционных, лабораторных и практических занятий. В здании МФК№1 располагаются административные помещения, лекционные аудитории, аудитории для практических занятий, учебные аудитории для самостоятельной работы, компьютерные классы, библиотека, читальный зал, актовый зал, буфеты, медпункт. Прилегающая территория МФК№1 благоустроена зелеными насаждениями и благоустроена (ели, цветы, скамейки).

Фотоотчет (<https://mfk1.kg/>)

Оценочный вывод: критерий **6.6** выполняется.

**6.7. Учебные помещения медицинской организации образования соответствуют санитарно-гигиеническим нормам, правилам и требованиям противопожарной безопасности, а также требованиям охраны труда и техники безопасности в соответствии с законодательством Кыргызской Республики в сфере охраны труда.**

Помещения учебного заведения соответствуют санитарным и противопожарным требованиям, а также требованиям охраны труда, техники безопасности. Также имеются инструкции для пожарной безопасности и электробезопасности, план эвакуации при пожаре.

**Приложение №72. Документы сан.эпид. станции.**

<https://cloud.mail.ru/public/UTcb/SeTrAqhtP>

Приложение №73. Нормы и правила противопожарной безопасности.

<https://cloud.mail.ru/public/EpZx/eHdv1rjxQ>

#### **Критерий 6.7. выполняется**

#### **6.8. Общежития обеспечены условиями для учебы, проживания и досуга.**

К сожалению, в настоящее время МФК№1 не располагает общежитием. Все студенты проживают с родственниками или снимают квартиры. Есть необходимость в постройке общежития. Этот вопрос входит в наши долгосрочные планы.

#### **Критерий 6.8. выполняется частично.**

#### **6.9. Созданы соответствующие условия для питания (столовая или буфеты), для медицинского обслуживания в медпунктах образовательной организации.**

Для организации занятий по физической культуре есть договор об аренде спортивного зала ШГ № 69 г Бишкек, где проводятся занятия по дисциплине “Физическая культура” согласно расписанию занятий и проводятся запланированные спортивные мероприятия. Расписание занятий согласовано с администрацией сшг №69. Для обеспечения безопасности студентов руководство ОУ СПО «МФК№1» заключило договор на оказание транспортных услуг по перевозке студентов по установленному маршруту: на услуги перевозки студентов от учебного заведения до СШГ №69 во время занятий физкультурой.

#### **Приложение №74. Договор о перевозке студентов.**

<https://cloud.mail.ru/public/7RDA/gCGkwZqBL>

Для организации питания студентов функционирует Кафе быстрого питания “БАЗА АШЛЯН-ФУ”, находящийся рядом с учебным корпусом колледжа. С руководством кафетерия есть договор об организации комплексного питания для студентов.

Приложение №75. Договор об организации питания.

<https://cloud.mail.ru/public/crvD/TsqbCgW87>

Для организации охраны и укрепления здоровья обучающихся в колледже работает медработник, который ежедневно проводит мониторинг состояния здоровья студентов, проверяет соблюдение санитарно-гигиенических норм в аудиториях (наличие антисептика, качество воздуха в аудитории, наличие масок и медицинской формы у студентов). В медицинском пункте есть необходимые лекарственные препараты для оказания первой медицинской помощи и снятия клинических симптомов.

#### **Критерий 6.9. выполняется.**

#### **6.10. Медицинская организация образования изучает адаптацию улучшения ресурсов для клинической подготовки с целью соответствия потребностям обслуживаемого населения.**

Практика студентов является важной составной частью учебного процесса и выступает в качестве основного компонента подготовки квалифицированных специалистов в соответствии с требованиями ГОС СПО КР. В ОУ СПО «МФК№1» действуют «Положение о порядке проведения учебно-производственных практик студентов ОУ СПО «МФК№1»»

*Приложение №76. «Положение о порядке проведения учебно-производственных практик студентов ОУ СПО «МФК№1»* <https://cloud.mail.ru/public/Rawm/vgAAkPe9G>

Каждый вид практики имеет свои цели и задачи в курсе профессиональной подготовки обучающегося. Руководителями практик разработаны и обновлены образцы дневников с включением перечня практических манипуляций по соответствующей УПП. (*Приложение №77. Образцы дневников*). <https://cloud.mail.ru/public/DEUU/SUwg56Rc7>

Содержание программ практики направлено на адаптацию студентов к будущей профессиональной деятельности, закрепление практических навыков и максимальное снятие затрат и потерь при переходе от учебы к работе. Практики студентов организуются на основе системного подхода, предусматривающего взаимосвязь компонентов теоретической и практической подготовки как единого, целостного процесса профессиональной подготовки специалистов.

Решением ПИМ совета студенты, проживающие в периферии, могут проходить УПП по месту жительства в соответствующих ЛПУ вне зависимости от формы собственности. Обязательным условием для направления является отношение согласие на прохождение УПП со стороны ЛПУ.

Ключевыми партнерами-работодателями ОУ СПО «МФК№1» являются лечебно-профилактические учреждения, выступающие в качестве заказчиков и потребителей выпускников ОУ СПО «МФК№1», с которыми колледж заключил договора.

*Приложение №78. Типовые программы различных видов практик.*

<https://cloud.mail.ru/public/GpEm/5JdfjWX1g>

*Приложение №79. Протоколы ПИМ совета (направления студентов для прохождения практик по месту жительства).* <https://cloud.mail.ru/public/jp8u/zDWGP6UGY>

*Приложение №80. Выписки из приказов о направлении студентов на практики.*

<https://cloud.mail.ru/public/hAqz/YR8JRoUib>

### **S-Сильные стороны:**

- Колледж обеспечивает соответствующие условия для учебы студентов, для работы в читальных залах и библиотеках.
- Достаточность и удовлетворительность учебных и других площадей.

### **W-Слабые стороны:**

- Нет собственной спорт площадки и собственного общежития.

### **Возможности:**

- Разработать с привлечением заинтересованных сторон для студентов программ, необходимых для реализации учебного процесса современными оборудованиями, учебно-методическими материалами учебниками и пособиями.
- Заключение договоров с общежитиями других образовательных организаций города Бишкек.

### **Угрозы:**

Недостаточно собственного финансирования материально-технической базы МФК№1.

## **СТАНДАРТ 7.**

### **Информационная система, обеспечивающая эффективную реализацию образовательной программы**

**Медицинская организация образования проводит сбор, анализ и распространение важной информации и использует её для эффективного управления программой обучения и других видов деятельности.**

### **Критерии к стандарту 7:**

#### **7.1. Наличие механизмов, в том числе электронных ресурсов сбора, анализа и распространения информации, необходимой для эффективного управления образовательной программой.**

Для распространения информации в МФК№1 широко используются возможности СМИ. Налажена работа с рекламной компанией «Точка КейДжи», через их представителя Авасовой Динары Авасовны. Также используются онлайн ресурсы в дополнение к веб-сайту МФК№1.

#### **Приложение №81. Договор с «Точка КейДжи».**

<https://cloud.mail.ru/public/cQ8d/TVq7zHkLo>

Для распространения информации в МФК№1 планируется введение платформы E-Bilim, которая позволит вести отлаженную работы колледжа в его открытости и доступности.

**Приложение№82. Договор о сотрудничестве с E-Bilim.**

<https://cloud.mail.ru/public/JSoj/YdwhYPB18>

Информацию на сайт о новостях специальности «Сестринское дело» предоставляет IT-инженер Сатыбаев Тилек Данилович.

Основными источниками информации, используемой для управления образовательной программой служили структурные подразделения как учебно-методический отдел, отдел кадров, кураторы и т.д.

Отдел кадров вносит изменения в личные дела студентов по результатам итогов сессии, переводов, академических отпусков и восстановления обучения.

Замдиректора по УВР координирует и анализирует мониторинг образовательной сферы (качество образовательных услуг, служб сервиса и т.д.).

Учебно-методический отдел организывает и контролирует своевременность проведения занятий в академических группах по расписанию, проводит мероприятия по замене преподавателей в случаях их болезни или служебных командировок, составляет графики приёма модулей, экзаменов.

МФК№1 предоставляет Интернет – услуги через ОсОО «АКНЕТ» для служебного пользования, что позволяло вести деловую переписку и обмениваться документами посредством глобальной сети.

**Приложение№83. Договор о сотрудничестве с ОсОО «Акнет»**

<https://cloud.mail.ru/public/gQhM/R93oVAALK>

Студенты имели доступ к информационным образовательным и информационным ресурсам в пределах МФК№1, что повысило эффективность управления ОП.

В настоящее время широко используются социальные сети, все академические группы создали WhatsApp группы, в которых обмениваются материалами лекций и практических занятий, предоставляемыми ПС.

ПС отделение «СД» активно используют платформу YouTube, ZOOM.

На сайте размещены расписания занятий, экзаменов, информация об административно-управленческом персонале, структурных подразделениях.

**Критерий 7.1. выполняется**



## **7.2. Наличие сравнительной информации о достижениях реализации образовательной программы на фоне других образовательных программ в данной образовательной организации и других образовательных организациях.**

Колледж имеет связь с другими колледжами посредством электронной почты для сравнительной информации и о достижении реализации образовательной программы на фоне других образовательных программ.

Образовательная организация имеет сайт.

Все учебные дисциплины обеспечены основным комплектом электронного учебно-методического обеспечения; МФК№1 имеет постоянно действующий веб-сайт, обеспечивающий доступ студентов к электронным материалам. В целях улучшения информативности сайта колледжа разработана новая русская версия, на данный этап работа над обновлением сайта продолжается.

Информирование общественности об образовательной происходит через различные коммуникационные каналы. Значительную роль выполняет официальный сайт «МФК№1», размещенный по адресу: (<https://mfk1.kg/>) в соответствии с Правилами размещения в сети Интернет и обновления информации об образовательном учреждении. Сайт содержит информацию о деятельности колледжа и его структурных подразделений. Информационный ресурс официального сайта «МФК№1» формируется из общественно значимой информации для всех участников образовательного процесса, деловых партнеров и всех прочих заинтересованных лиц в соответствии с уставной деятельностью МФК№1. Горизонтальное меню навигации по группам целевой аудитории является статическим и состоит из пунктов: «Главная», «О нас», «Абитуриенту», «Новости», «Факультеты», «Документы», «Контакты». Основные модули главной страницы: «Официальная информация», «Фотогалерея». Достижения студентов, преподавателей в целом широко освещаются в новостях на сайте «МФК№1», видеороликах о различных событиях в жизни колледжа и студенчества.

МФК№1 основывает свою деятельность на принципе прозрачности и открытости.

Информация о всей деятельности МФК№1, доступна:

- на сайте МФК№1;
- в социальных сетях.

**Критерий 7.2. выполняется**

### **7.3. Доступность и полнота учебно-методических материалов, электронных учебников и учебных пособий в локальной сети образовательной организации.**

В колледже для пользования студентами и преподавателями имеются компьютерный класс с доступом к информационным ресурсам. Важным фактором является свободный доступ студентов и преподавателей к информационным ресурсам. ПС и студенты имеют круглосуточный доступ к электронным учебным материалам, рабочим программам, конспектам лекций, презентациям и другим учебным материалам по всем преподаваемым дисциплинам через мобильные устройства, компьютеры, планшеты и ноутбуки

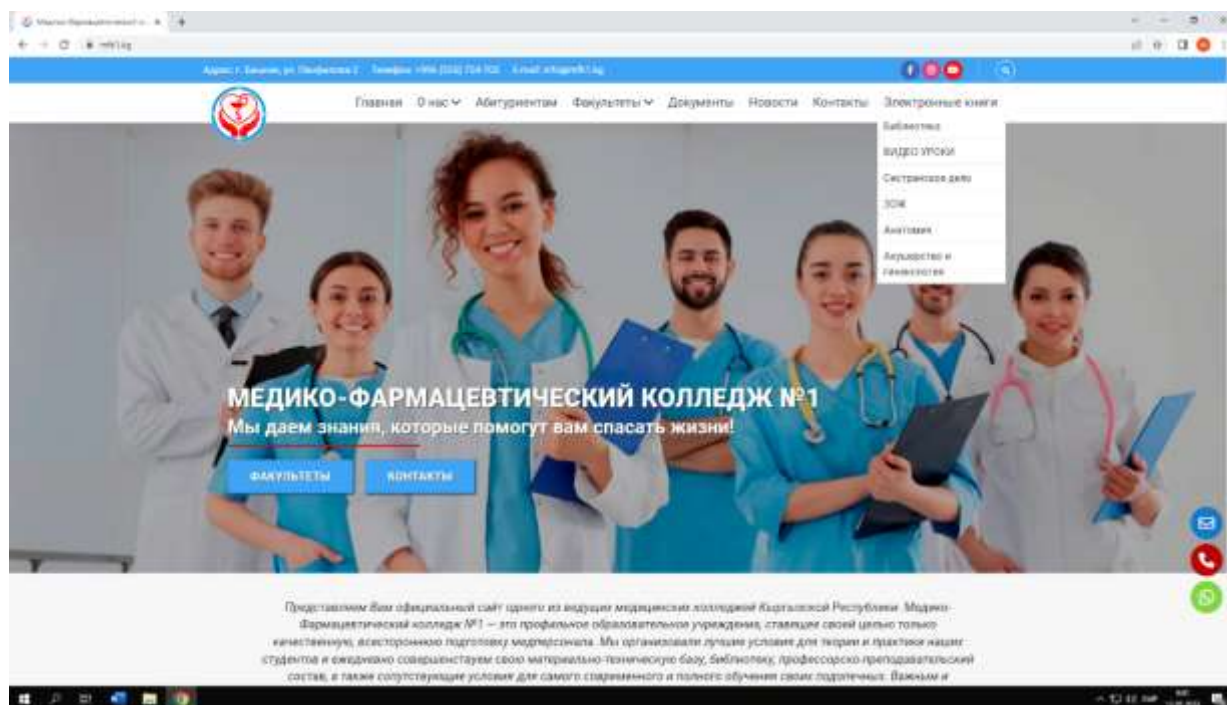

Доставка студентам учебных материалов и другой ~~необходимой информации~~ осуществляется через e-mail (MFK1\_gmail.com), GoogleDrive, а также посредством создания Googleclassroom. С внедрением новых технологий, преподаватели постепенно переходят для сохранения и обмена учебными материалами на сайт, использование которого более удобно и доступно для студентов.

Для студентов обеспечена возможность оперативного обмена информацией с отечественными колледжами, предприятиями и организациями, имеется доступ к современным профессиональным базам данных, информационным справочным и поисковым системам, таким как:

- информационно-справочные материалы Министерства здравоохранения КР;
- информационно-поисковая система по интеллектуальной собственности, патентам и товарным знакам;

Приложение №84-Типовой учебный план <https://cloud.mail.ru/public/6d6X/eR5do1x6u>

Приложение №85-Рабочий учебный план <https://cloud.mail.ru/public/QjcB/coUQ8hS3K>

Приложение №86-Типовые программы <https://cloud.mail.ru/public/W9xU/nhqGawHtE>

Приложение №87-График учебного процесса <https://cloud.mail.ru/public/DvVq/8SCFr1CTC>

Приложение №88-Графики экзаменационной сессии

<https://cloud.mail.ru/public/SQhG/aNGyyALHu>

Приложение №89-Графики сдачи модулей <https://cloud.mail.ru/public/c4k4/4UfgfDrWa>

Приложение №90-Ведомости <https://cloud.mail.ru/public/n2NX/dUhsQAVFP>

Приложение №37- Силлабусы <https://cloud.mail.ru/public/vr7o/t7NuiWpxi>

Приложение №38 -УМКД <https://cloud.mail.ru/public/Nb7w/ttXpTHGYR>

### **Критерий 7.3. выполняется**

#### **7.4. Наличие электронного документооборота образовательной организации.**

Важным фактором является свободный доступ студентов и преподавателей к информационным ресурсам. ПС и студенты имеют круглосуточный доступ к электронным учебным материалам, рабочим программам, конспектам лекций, презентациям и другим учебным материалам по всем преподаваемым дисциплинам для эффективности учебного процесса. С внедрением новых технологий, преподаватели постепенно переходят на сайт использование которого более удобно и доступно для студентов.

Созданы корпоративные WhatsApp группы, также внутренний чат МФК№1 которые позволяют оперативно информировать сотрудников и студентов о мероприятиях отделения, МФК№1, изменении в расписании и обмениваться документами. ПС активно используют программу Google Classroom и Google Disk.

В ОП «Сестринское дело» внедрён электронный документооборот посредством электронной почты E-mail и корпоративного мессенджера WhatsApp, которые позволяют быстро и эффективно управлять учебным процессом. МФК№1 создал рабочую группу в WhatsApp «Оперативная группа МФК№1». Каждая учебная группа имеет группы в WhatsApp. Целью группы является мобильность информации и оперативность информации.

#### Критерий 7.4. выполняется

#### 7.5. Студенты имеют доступ к электронным учебным материалам и к электронным аттестационным ведомостям.

В учебном заведении с переходом на автоматизированную система управления, планируется внедрение электронного документооборота.

Используется электронная почта.

Доступ к электронным ресурсам осуществлялся в удалённом режиме. **Электронные ресурсы – 4000 полнотекстовых книг в системе LMS.** Полностью имеются электронные книги, учебно-методические материалы для специальности Сестринское дело, также для общеобразовательных программ.

При освоении учебных дисциплин программы параллельным источником доступа к учебно-методическим материалам и для обеспечения обратной связи преподавателя со студентами используются электронная почта и WhatsApp.

Система установлена на рабочих местах сотрудников библиотеки и полностью функционирует, создаётся электронный каталог, электронная библиотека, базы данных.

#### Критерий 7.5. выполняется

№ ПП	Сильная сторона	Слабая сторона
1	Обеспечен доступ к печатным и электронным образовательным ресурсам, интернет.	
2	Колледж имеет свободный доступ для пользования студентов и преподавателей компьютерные классы и терминалы с доступом к информационным ресурсам	Информация на сайте колледжа обновляется нерегулярно.
3	МФК№1 имеет свой сайт и электронную почту	

<b>№</b>	<b>Пути решения</b>
<b>ПП</b>	
<b>1</b>	В ближайшем будущем планируется установка программы АВН и обновление пакета прикладных программ для редактирования, новым лицензионным пакетом с расширенными возможностями.

## **СТАНДАРТ 8.**

### **Информирование общественности**

Медицинская организация образования регулярно публикует современную, беспристрастную и объективную, количественную и качественную информацию по реализуемой программе и присваиваемым квалификациям.

#### **Критерии к стандарту 8:**

**8.1. Публикует полную и достоверную информацию об образовательной программе:** - объективные сведения о трудоустройстве и востребованности выпускников. - сведения о качестве и достижениях образовательной программы.

При планировании и реализации образовательной цели сбор и анализ информации о контингенте студентов, о посещаемости и успеваемости студентов, о достижениях и отсеке студентов в колледже осуществляется через систему электронного документооборота.

Колледж регулярно публикуют на своих сайтах современную и объективную, количественную и качественную информацию по образовательной программе, присваиваемым квалификациям, информацию о своей деятельности

, включая перечень реализуемых образовательных программ. <https://mfk1.kg>.

*Критерий 8.1.выполняется.*

**8.2. Медицинская организация образования осуществляет сбор, систематизацию, обобщение и хранение следующей информации для планирования и реализации своей образовательной цели:**

- сведения о контингенте учащихся;

- сведения о посещаемости и успеваемости, о достижениях учащихся и отсеве;

-удовлетворенность учащихся, их родителей реализацией и результатами образовательных программ;

- результаты участия в олимпиадах, проектных конкурсах, спортивных состязаниях и др.;

-ключевые показатели эффективности деятельности образовательной организации;

Информирование общественности о реализуемых программах в ОУ СПО «МФК№1», ожидаемых результатах ее выполнения, присваиваемых квалификациях, уровне преподавания, процедурах оценивания для всех заинтересованных сторон (обучающихся, родителей, работодателей) осуществляется публикацией на информационных стендах в колледже, на сайте, а также страничке в Instagram, Facebook. Информация постоянно обновляется и дополняется. Периодичность информирования определяется и зависит от потребности и актуальности информации о людях, событиях, фактах, явлениях, процессах в колледже.

Каналы информирования общественности, кроме использования сайта, включают следующее:

- Социальные сети: Facebook, YouTube, Instagram;
- средства массовой коммуникации: мобильная телефонная связь;

- печатные средства массовой информации: буклеты, пресс-релизы;
- общественные коммуникации: круглые столы, дни открытых дверей, торжественные мероприятия (юбилеи, праздничные дни и т.д.).

Информационная политика МФК№1 направлена на наиболее полное удовлетворение информационных потребностей целевых аудиторий, а также лиц, заинтересованных в достоверной информации о колледже; поддержание уровня деловой репутации; формирование положительного общественного мнения, благоприятного для реализации стратегических задач колледжа.

**Сведения о контингенте обучающихся (студентов):** Сбор сведений о контингенте обучающихся ОУ СПО “МФК№1” начинается с момента подачи абитуриентами документов, введением данных техническими секретарями приемной комиссии, а также формированием личного дела, в котором хранятся все сданные документы и материалы по приемной кампании (оригинал документа о предыдущем уровне образования, копия паспорта или свидетельства о рождении, копия приписного свидетельства или военного билета, результаты вступительных/аттестационных испытаний и др.). После зачисления,

база данных по зачисленным студентам верифицируется и дополняется данными (номер приказа о зачислении, группа и др.). Личные дела также дополняются документами: выписки из приказов, договор и т.д. В процессе обучения базы данных и личные дела пополняются данными и документами об успеваемости (копия зачетной книжки и др.). Обобщение и анализ данных проводится учебной частью.

*Приложение №44. Отчет ПК.* <https://cloud.mail.ru/public/rrHF/xRDV1zTSR>

*Приложение №91* **выписка** из приказа о зачислении студентов  
<https://cloud.mail.ru/public/9bak/D9qKgrF6N>

*Приложение №92* **Договор на оказание образовательных услуг**

<https://cloud.mail.ru/public/hsQY/xg2vBgJbY>

*Приложение №93* **Заявление студентов**

<https://cloud.mail.ru/public/PAEz/DoVkbtU6S>

*Приложение №94* **Копия зачетной книжки**

<https://cloud.mail.ru/public/rMfm/JSpjCtjDY>

**Данные о посещаемости и успеваемости, достижения обучающихся (студентов) и отсева:** посещаемость студентов проверяется каждый день ответственным лицом колледжа, совместно со старостами, данные о посещаемости передаются замдиректору по УВР. Сбор данных об успеваемости, достижениях обучающихся и отсева проводится по статистическим отчетам по результатам экзаменационных сессий, зачетно-экзаменационным ведомостям

*(Приложение №95. Отчет зимней сессии)* <https://cloud.mail.ru/public/Tta8/aQhAHjyos>

, приказам директора об отчислении, награждениях или наказании (дисциплинарные взыскания) *(Приложение №96. Приказ об отчислении студентов)*  
<https://cloud.mail.ru/public/kJKs/5T3MjC9UT>

. На основе этих данных формируются статистические отчеты. Хранение документов производится в соответствии с Типовой инструкцией по делопроизводству и номенклатурой дел.

- **Удовлетворенность обучающихся (студентов), их родителей, выпускников и работодателей реализацией и результатами образовательных программ:** Сбор данных об удовлетворенности обучающихся, выпускников и работодателей проводится методом анкетирования. (*Приложение №97. Анкета об удовлетворенности студентов ОП.*)

- <https://cloud.mail.ru/public/zePa/hqbXjQGt2>

- Обобщение и анализ данных анкетирования проводится группой из числа компетентных сотрудников колледжа. Результаты анкетирования обсуждаются на ПИМ совете (*Приложение №98 Протокол ПС о результатах анкетирования*).

- <https://cloud.mail.ru/public/1DgN/Ngzr52CD7>

**Ключевые показатели эффективности деятельности образовательной организации:**

Сбор данных по ключевым показателям деятельности ОУ СПО «МФК№1» проводится в рамках отчетности по реализации Стратегического плана работы, отчеты заслушиваются на заседаниях Пед. совета (*Приложение №99. Отчет по реализации страг.плана на ПС и МС.*). <https://cloud.mail.ru/public/tu8u/xyiUVjpxK>

- Статистические и отчетные данные, получаемые в результате сбора и анализа информации, являются основанием для принятия решений по обеспечению качества в работе колледжа. Так, осенью 2022 г. принято решение усилить профориентационную работу в школах г. Бишкека, Чуйской области.

**Приложение №100 Фотоотчет о профориентационной работе**

<https://mfk1.kg/proforientatsiya/>

**Критерий 8.2. выполняется**

8.3. Предоставление образовательной организацией общественности на постоянной основе информации о своей деятельности, включая:

-миссию;

-образовательные цели;

-ожидаемые результаты обучения;

-формы и средства обучения и преподавания;

-оценочные процедуры;



**-Миссия** опубликована на сайте ОУ СПО «МФК№1» <https://mfk1.kg> , оформлена в виде информационного баннера, а также вывешена в фойе учебного корпуса ОУ, публикуется в рекламных буклетах, озвучивается на собраниях и встречах с общественностью;

**образовательные цели, ожидаемые результаты обучения** опубликованы на сайте (<https://mfk1.kg> ), оформлены в виде информационных листов и вывешены в фойе ОУ, публикуются в рекламных буклетах, озвучиваются на собраниях, кураторских часах, встречах со всеми заинтересованными лицами;

- **формы и средства обучения и преподавания, оценочные процедуры по всем предметам** содержатся в рабочих программах и курсах по дисциплинам, озвучиваются ППС на занятиях, кураторских часах;

### **Критерий 8.3. выполняется**

**8.4. Медицинская организация образования имеет сайт, корпоративное периодическое издание, использует социальные сети.**

Медико-фармацевтический колледж №1 имеет веб-сайт (<https://mfk1.kg>). На веб-сайте имеется полная информация деятельности колледжа и ее достижениях. Информация об МФК№1 на сайте постоянно обновляется. В колледже назначено ответственное лицо, отвечающее за веб-страницу.

Контент сайта ОУ СПО «МФК№1» (<https://mfk1.kg> ) включает следующие разделы:

- О нас;
- Главная;
- Абитуриентам;
- Факультеты;
- Документы;
- Новости;
- Контакты.

На сайте колледжа размещены информационные рекламные материалы о деятельности, включая ожидаемые результаты обучения, присваиваемой квалификации, преподавании, обучении, оценочных процедурах, проходных баллах и учебных возможностях, предоставляемых студентам, а также информацию о возможностях трудоустройства выпускников МФК№1.

МФК №1 использует для своей работы такие социальные сети как Instagram ([\\_mediko\\_fharmacy\\_1](#)), Facebook.

**Критерий 8.4. выполняется**

**Сильные и слабые стороны Стандарта 8. Информирование общественности.**

**S-Сильные стороны:**

- Использование и поддержка веб-сайта

**W-Слабые стороны:**

- Недостаточное внедрение рейтинга ППС.

**Возможности:**

- Использования широких возможностей предоставления информации общественности через средства массового информации.

## ЗАКЛЮЧЕНИЕ

Представленные в отчете о самооценке данные объективно отражают содержание основных направлений деятельности Образовательного учреждения среднего профессионального образования “Медико-фармацевтический колледж №1”, г. Бишкек.

В колледже имеются в наличии все необходимые основные документы образовательной организации, перечень документов, формы, порядок их утверждения и регистрации соответствуют нормам правового регулирования в сфере образования. Организационно-правовое обеспечение образовательной деятельности осуществляется в соответствии с нормативной базой на основании Закона Кыргызской Республики «Об образовании».

ОУ СПО “МФК№1” обеспечивает реализацию требований нормативных актов о развитии среднего профессионального образования в Кыргызской Республики.

Работа МФК№1 направлена на развитие и совершенствование учебно-методического и материально-технического обеспечения образовательной деятельности.

Учебный план и профессиональные образовательные программы направления «Сестринское дело» соответствуют требованиям ГОС СПО КР.











Учебный процесс по аккредитуемой специальности обеспечен необходимой учебно-методической литературой, материально-техническими средствами, что создает необходимые условия для освоения профессиональных программ.

Учебный процесс предусматривает сочетание теоретического и практического обучения, совмещение аудиторной и самостоятельной работы студентов.

В целом, результаты самообследования свидетельствуют о том, что учебный план имеет профильную направленность, подкрепленную соответствующими ресурсами структурного подразделения. Программы по всем дисциплинам составлены в соответствии с учебным планом, требованиями стандарта и содержат: пояснительную записку, тематический план, перечень лекционных и практических занятий, формы организации самостоятельной работы, списки обязательной, дополнительной литературы и средства обучения, а также отражают формы и содержание итогового контроля по дисциплине.

Учебно-методическое обеспечение образовательного процесса соответствует требованиям государственных образовательных стандартов среднего профессионального образования.

В результате проведения самооценки образовательной программы по направлению 060109 «Сестринское дело» комиссия отмечает, что минимальные требования, предъявляемые к аккредитуемой образовательной программе по всем стандартам, выполняются.

Директор		- М.Ю.Нурманбетова
Члены рабочей группы:		
Инспектор ОК		Ж.Э.Айылчиева
Зам.директора по УВР		К.Н.Укубаева
Методист		А.А.Алибаева
Зав.практикой		Н.Б.Акынбекова
Зав.ПЦК №1		У.Т.Доуталиев
Зав.ПЦК №2		А.С.Озонова
Зав.ПЦК №3		Д.С.Суералиева
Преподаватель		А.Т.Кумушбекова
Преподаватель		А.Н.Джусупбеков
Преподаватель		А.К.Абдылдаева
Главный бухгалтер		С.И.Некрасова

Я, Нурманбетова М.Ю., директор МФК№1, подтверждаю, что в данном отчёте по самооценке аккредитуемых образовательной программы по специальности 060109 “Сестринское дело”, ОУ СПО “Медико-фармацевтический колледж №1”, содержащем 78 страниц основной части отчёта без приложений, предоставлены абсолютно достоверные, точные и исчерпывающие данные, которые адекватно и в полной мере характеризуют деятельность образовательной организации по реализации образовательной программы по специальности 060109 “Сестринское дело” в ОУ СПО МФК №1.





